

133422



SCALPEL SI

OWNER'S MANUAL SUPPLEMENT

cannondale

Informazioni sul presente supplemento

I Supplementi al manuale d'uso forniscono importanti informazioni sulla sicurezza, manutenzione e tecnica, specificatamente per ogni modello. Non sostituiscono il vostro Manuale d'uso per biciclette Cannondale.

Questo supplemento potrebbe essere uno di tanti per la vostra bicicletta. Accertatevi di reperirli e leggerli tutti.

Se necessitate di un manuale o un supplemento o avete domande sulla vostra bicicletta, contattate subito il vostro rivenditore Cannondale o chiamateci a uno dei numeri elencati sul retro del presente manuale.

I manuali d'uso e i supplementi Cannondale sono disponibili in formato Adobe Acrobat PDF sul nostro sito Internet: www.cannondale.com

Si prega di considerare che le specifiche e le informazioni contenute nel presente manuale sono soggette a modifiche ai fini del miglioramento del prodotto. Per informazioni attuali sul prodotto consultate www.cannondale.com

LEGENDA DELLE INFORMAZIONI

In questo supplemento informazioni particolarmente importanti sono riportate in questi modi:



AVVERTENZA

Indica situazioni pericolose che se non evitate possono comportare infortunii seri o la morte.

NOTA

Indica precauzioni speciali che devono essere adottate per evitare danni.

INDICE

INFORMAZIONI SULLA SICUREZZA...2

INFORMATIONS TECHNIQUES 3-14

PARTI DI RICAMBIO 15

MANUTENZIONE 16

IL VOSTRO RIVENDITORE CANNONDALE

Affinché la vostra bici venga sottoposta ad una corretta manutenzione e sia protetta dalle garanzie applicabili, stabilite un programma di interventi presso un Rivenditore Autorizzato Cannondale.

NOTA

Servizi, manutenzioni o parti di ricambio non autorizzati possono danneggiare seriamente la vostra bici e invalidarne la garanzia.

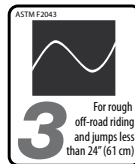

L'uso consigliato di tutti i modelli é ASTM CONDITION 3, Cross-Country.

INFORMAZIONI SULLA SICUREZZA

NOTA IMPORTANTE SUI COMPOSITI



AVVERTENZA

La vostra bici (telaio e componenti) é stata costruita con materiali compositi conosciuti come "fibra di carbonio".

I materiali di fibra di carbonio sono robusti e leggeri ma quando subiscono forti impatti o vengono sovraccaricati non si piegano, si rompono.

E' quindi necessario, per la vostra incolumità, che seguiate scrupolosamente un programma di controllo, servizio e manutenzione di tutte le parti in composito che costituiscono la vostra bici (telaio, attacco manubrio, forcella, manubrio, canotto sella, ecc.). Rivolgetevi al vostro Rivenditore Cannondale di fiducia per farvi aiutare.

Vi raccomandiamo di leggere la PARTE II, Sezione D. "Controlli per la Sicurezza" del vostro Manuale d'Uso Cannondale PRIMA di usare la bici.

LA MANCATA OSSERVANZA DI QUESTA AVVERTENZA POTREBBE PROVOCARVI GRAVI FERITE, PARALISI O MORTE.

ISPEZIONE DEI DANNI PROVACATI DA INCIDENTE



AVVERTENZA

DOPO UN INCIDENTE O IMPATTO:

controllare attentamente la presenza di danni sul telaio (vedi PARTE II, Sezione D. Controllo di sicurezza nel proprio manuale d'uso della bicicletta Cannondale).

Non usare la bicicletta se presenta segni di danneggiamenti, ad esempio i foderi orizzontali in fibra di carbonio rotti o scheggiati.

I PUNTI SEGUENTI POSSONO INDICARE LA PRESENZA DI DELAMINAZIONE O DANNO:

- Una sensazione insolita o strana a livello del telaio
- Impressione che il carbonio sia morbido o che la sua forma sia alterata
- Rumori di rottura o altri rumori non spiegabili
- Rotture visibili, una colorazione biancastra nella sezione di fibra di carbonio

CONTINUARE AD USARE UN TELAIO DANNEGGIATO PUÒ AUMENTARE I RISCHI DI ROTTURA DELLO STESSO, CON POSSIBILITÀ DI LESIONI O DI MORTE PER IL CONDUCENTE.

INFORMAZIONI TECNICHE

GEOMETRIA

- A LUNGHEZZA TUBO VERTICALE (CM/POLL.)
 B TUBO ORIZZONTALE (CM/POLL.)
 D ANGOLO TUBO STERZO
 E ANGOLO EFFETTIVO TUBO VERTICALE
 F STANDOVER (CM/POLL.)
 G LUNGHEZZA TUBO STERZO (CM/POLL.)
 H PASSO (CM/POLL.)
 I INTERASSE ANTERIORE (CM/POLL.)
 J LUNGHEZZA FODERO BASSO (CM/POLL.)
 K BB DROP (CM/POLL.)
 L ALTEZZA MOVIMENTO CENTRALE (CM/POLL.)
 M RAKE FORCELLA (CM/POLL.)
 N TRAIL (CM/POLL.)
 O SOVRAPPOSIZIONE (CM/POLL.)
 P DISTANZA (CM/POLL.)
 P DISTANZA (CM/POLL.)

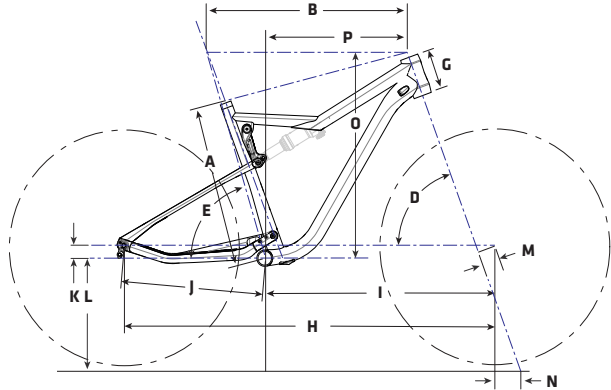

MENS

SIZE	S 650	M 29	L 29	XL 29
A	40.0/15.7	44.0/17.3	48.0/18.9	52.0/20.5
B	57.0/22.4	59.9/23.6	62.4/24.6	64.8/25.5
D	69.5°	69.5°	69.5°	69.5°
E	73.5°	73.5°	73.5°	73.5°
F	71.6/28.2	75.4/29.7	76.0/29.9	76.6/30.2
G	9.7/3.8	11.0/4.3	12.2/4.8	13.4/5.3
H	107.9/42.5	111.8/44.0	114.4/45.0	116.9/46.0
I	65.3/25.7	68.5/27.0	71.1/28.0	73.5/29.0
J	42.5/16.8	43.5/17.2	★	★
K	2.0/0.8	3.8/1.5	★	★
L	33.3/13.1	33.4/13.1	★	★
M	5.0/2.0	5.5/2.2	★	★
N	7.5/3.0	7.7/3.0	★	★
O	55.0/21.6	59.2/23.3	60.4/23.8	61.5/24.2
P	40.7/16.0	42.4/16.7	44.5/17.5	46.6/18.3

WOMENS

XS 650	S 650	M 650
38.0/15.0	40.0/15.7	42.0/16.5
54.8/21.6	57.0/22.4	60.3/23.7
69.5°	★	★
73.5°	★	★
71.5/28.1	71.6/28.2	71.9/28.3
9.7/3.8	★	11.0/4.3
105.7/41.6	107.9/42.5	111.3/43.8
63.1/24.9	65.3/25.7	68.7/27.1
42.5/16.8	★	★
2.0/0.8	★	★
33.3/13.1	★	★
5.0/2.0	★	★
7.5/3.0	★	★
55.0/21.6	★	56.2/22.1
38.5/15.2	40.7/16.0	43.7/17.2

★ INDICATES SAME AS PREVIOUS
 SPECIFICATIONS SUBJECT TO CHANGE WITHOUT NOTICE.

SPECIFICHE

Tubo Sterzo	Cannondale Si (see also Replacement Parts for conversion kits)
Rear Travel	100mm
Rear Shock	SAG: 25%, 12mm
	EYE-TO-EYE: 190mm
	STROKE: 45mm
	REDUCERS: 30mm (1.180") x 8mm
Larghezza Scatola Movim. Centrale	ALLOY: BB30/83, CARBON: PF30/83mm
Diametro Cannotto Sella	31.6mm
Deragliatore	S3 Direct Mount, Side swing
Battuta Forcellino	142x12mm Maxle
Freno Posteriore	Flat mount, 20mm Bolt



AVVERTENZA

Per favore leggi il tuo **Manuale Generico Cannondale** per avere maggiori informazioni riguardo le seguenti specifiche

Destinazione D'uso	ASTM CONDITION 3, Cross-Country, Marathon, Hardtails.		
Lunghezza Massima Forcella	SCALPEL SI 27.5 : 27.5 x 2.30 in SCALPEL SI 29 : 29 X 2.30 in		
Inserimento Minimo Cannotto Sella	SCALPEL SI 27.5 : 487 mm SCALPEL SI 29 : 500 mm		
Minimum Seat Post Insert	120 mm		
Limite Massimo Di Peso (Lbs/Kg)	CICLISTA	BAGAGLIO*	TOTALE
	300 / 136	5 / 2.3	305 / 138

* solo borsa sedile

TUBO STERZO INTEGRATO

Nei modelli in carbonio vengono unite al tubo sterzo. I cuscinetti Cannondale Headshok System Integration sono accettati direttamente da entrambi i tipi. Per gli adattatori della serie sterzo da 1.5" e 1 1/8", vedere Parti di Ricambio.

NOTA

Non tornire, modificare o tagliare le calotte dei cuscinetti del tubo sterzo. Quando togliete gli adattatori, i cuscinetti o le calotte procedete con la massima cautela affinché l'utensile di cui vi servite per estrarre il cuscinetto non tocchi alcuna parte della calotta.

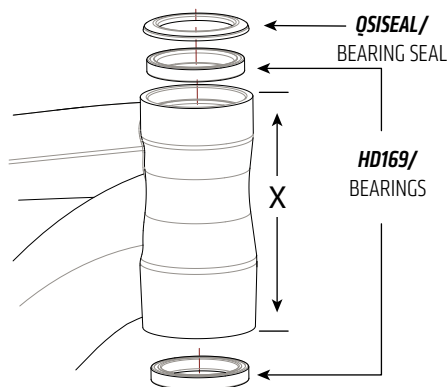

FRAME SIZE WOMENS	FRAME SIZE MENS	HEADTUBE LENGTH (X)
XS, SM	SM	97mm
MD	MD	109mm
-	LARGE	122mm
-	X-LARGE	134mm

COPPIE DI SERRAGGIO

Per la propria sicurezza e per garantire la durata e le prestazioni della bicicletta, è estremamente importante serrare alla coppia corretta i dispositivi di fissaggio (bulloni, viti, dadi) sulla bicicletta. Si raccomanda di rivolgersi al proprio rivenditore per serrare alla coppia corretta tutti i dispositivi di fissaggio mediante una chiave dinamometrica. Nel caso in cui si desiderasse eseguire tale operazione in maniera autonoma, usare sempre una chiave dinamometrica.

Descrizione	Nm	Loctite™
Perni della biella ammortizzatore	15	Loctite 242 (blue)
Pivot del tubo orizzontale	5	Loctite 242 (blue)
Perni di pivot	1.0 - perno 3.0 - expander	Light Grease
Vite del forcellino deragliatore posteriore	1.1	Loctite 242 (blue)
Viti passaggio cavi	3.0	Light Grease

ASSYMETRIC INTEGRATION (AI) - RUOTA POSTERIORE

INFO

È necessario utilizzare ruote posteriori che siano compatibili con l'integrazione asimmetrica Cannondale: Offset (Ai) 6 mm. Le ruote OEM costruite per questo standard sono identificate con il logo "Ai", mostrato a destra.

6mm OFFSET / 55mm LINEA CATENA

Il mozzo ruota posteriore Ai (1) è traslato 6mm verso il lato non-drive. Questo è fondamentale sia per allineare la trasmissione con i 55 millimetri di linea catena Ai; ma anche per garantire la corretta luce tra il pneumatico e il telaio. (Vedi anche, Larghezza massima copertone nelle SPECIFICHE).

NOTA

USARE ESCLUSIVAMENTE RUOTE PREDISPOSTE "AI".

Ruote con Offset errato potrebbero danneggiare il telaio.

L'utilizzo di ruote non compatibili Ai si tradurrà in un disallineamento di 55 millimetri sulla linea catena che potrebbe determinare insufficiente spazio per lo pneumatico con conseguente sfregamento sul telaio dello stesso. Danni di questo tipo non saranno coperti dalla Garanzia Limitata Cannondale.

Assemblare/campanare una ruota

Se si è scelto di assemblare, o campanare una ruota "Ai", siate certi di decentrare il cavalletto di 6 mm.

Rivolgersi presso un centro Cannondale Ufficiale per qualsiasi domanda od intervento.

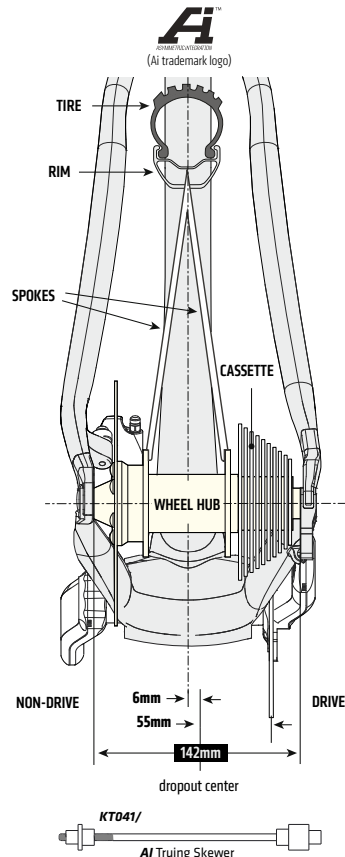

MOVIMENTO CENTRALE - PRESSFIT BB30

SCALPEL SI CARBON

I telai in carbonio sono dotati di un'interfaccia a pressione con sistema a cuscinetti della scatola movimento con diametro interno di 46 mm. La larghezza della scatola è 83 mm.

Manutenzione

In linea generale, è opportuno verificare le condizioni dei cuscinetti almeno con cadenza annuale oppure ogni volta che il gruppo della guarnitura viene smontato o sottoposto a manutenzione oppure se viene riscontrato un problema.

Per eseguire il controllo, una volta rimossa la guarnitura, ruotare la ralla interna di entrambi i cuscinetti; la rotazione dovrebbe essere morbida e silenziosa. La presenza di un gioco eccessivo, ruvidezza o corrosione indica che il cuscinetto è danneggiato.

Rimozione

Per evitare gravi danni al telaio, è importante rimuovere i sistemi a cuscinetti con molta attenzione, utilizzando gli attrezzi adeguati indicati nelle istruzioni di assistenza fornite dal produttore. Accertarsi che i cuscinetti (parti calotta o adattatore) vengano estratti assialmente e in modo uniforme dall'interno della scatola. Non estrarre forzatamente i componenti dalla scatola.

Sostituzione

I cuscinetti PressFit BB30 non sono rimovibili dagli adattatori o dai sistemi con calotta inseriti a pressione nella scatola movimento centrale del telaio. Pertanto, è necessario rimuovere i cuscinetti danneggiati e sostituire il set completo con uno nuovo. Prima di installare le nuove unità a cuscinetti nella scatola, pulire accuratamente la superficie interna della scatola movimento centrale con un panno pulito e asciutto. Assicurarsi, inoltre, che le unità a cuscinetti e le superfici della scatola del movimento centrale siano pulite e asciutte. Non applicare grasso su queste parti.

Attenersi alle istruzioni fornite dal produttore per l'assemblaggio e l'installazione del sistema a cuscinetti. Utilizzare una pressa per serie sterzo quale Park Tool HHP-2. Vedere www.parktool.com/product/bearing-cup-press-HHP-2. Scegliere gli adattatori e la pressa appropriati, in modo tale che venga applicata forza solo alla calotta e non al cuscinetto al suo interno. Premere fino a quando entrambe le flange della calotta si adattano al bordo della scatola movimento centrale.

NOTA

Rivolgersi al proprio rivenditore Cannondale per informazioni sulla qualità e sulla compatibilità di eventuali parti di ricambio proposte. Assicurarsi che il sistema PRESSFIT BB30 sia destinato all'utilizzo con una scatola movimento di diametro interno da 46 mm. Controllare le dimensioni effettive del componente con un micrometro.

Non utilizzare solventi chimici per la pulizia. Non rimuovere materiale dal telaio né utilizzare attrezzi di riporto sulla scatola movimento centrale.

La garanzia non copre eventuali danni al telaio causati dall'utilizzo di componenti non idonei o dall'installazione/rimozione impropria di componenti.

MOVIMENTO CENTRALE - BB30

SCALPEL SI ALLOY

La scatola del movimento centrale e' compatibile con lo standard BB30. Consultate www.bb30standard.com, per maggiori informazioni. L'adattatore per movimento centrale SI permette il montaggio di guarniture standard con filettatura inglese da 83mm di larghezza.

Manutenzione

Controllate almeno una volta l'anno le condizioni dei cuscinetti ed ogni qualvolta la guarnitura viene disassemblata o sottoposta a manutenzione. Dopo aver rimosso la guarnitura, ruotate con delicatezza le piste interne di entrambi i cuscinetti. All'interno della scatola non deve esserci gioco o movimento. Se i cuscinetti sono danneggiati, sostituiteli con dei nuovi.

Installazione del cuscinetto

Pulire le superfici interne ed esterne della scatola del movimento centrale.

Applicare un po' di grasso per cuscinetti di ottima qualità sulla superficie interna della scatola.

Inserire l'estremità quadrata della rondella di ritenzione nella sede e quindi, ruotando in senso orario, spingere la rondella in sede fino al completo posizionamento. Procedere in ugual maniera per l'altra rondella.

Con una pressa da seriesterzo e l'utensile Cannondale **KT010/** installare i cuscinetti nella scatola come mostrato. Premere il cuscinetto fino a posizionarlo contro la rondella di ritenzione.

Per finire, applicare un leggero strato di grasso per cuscinetti di ottima qualità su entrambi i lati di entrambi i cuscinetti.

Rimozione del cuscinetto

Per togliere i cuscinetti, posizionare l'utensile Cannondale **KT011/** dietro il cuscinetto in modo che i bordi dello strumento appoggino sul cuscinetto. Inserire un driver dal lato opposto. Posizionarlo sulla parte posteriore dell'utensile e battere leggermente per togliere il cuscinetto dalla scatola.

NOTA

Consigliamo di non cambiare troppo frequentemente i cuscinetti se non risultano danneggiati. Rimozioni e reinstallazioni ripetute possono danneggiare l'interno della scatola del movimento centrale.

NON RIVESTIRE, FRESARE O LAVORARE A MACCHINA LA SCATOLA DEL MOVIMENTO CENTRALE PER ALCUN MOTIVO.

Ciò potrebbe danneggiare seriamente il telaio.

L'AMMORTIZZATORE POSTERIORE

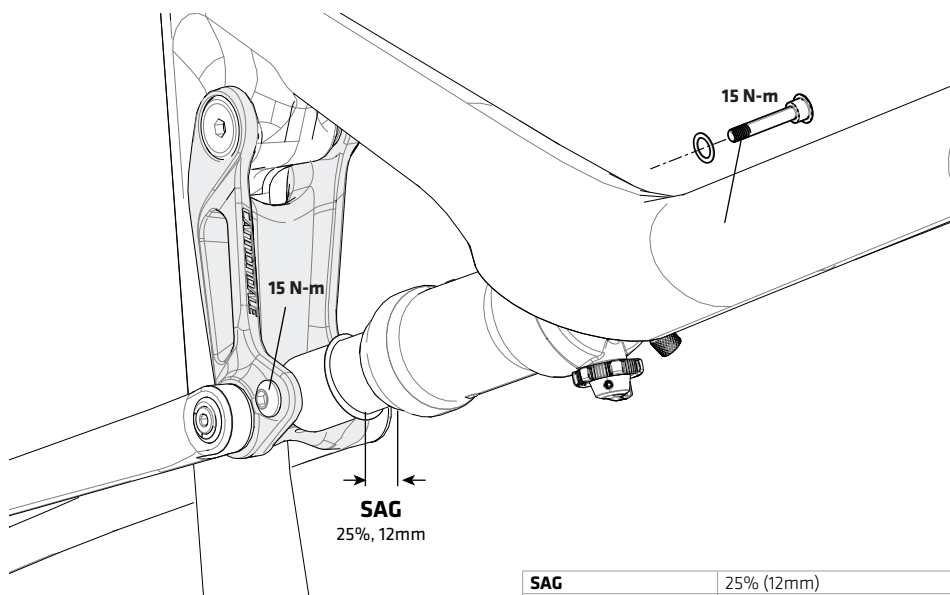

SAG	25% (12mm)
EYE-TO-EYE	190mm
STROKE	45mm
REDUCERS	30mm (1.180") x 8mm

MONTAGGIO

1. Regolare la pressione dell'aria in base al proprio peso corporeo. Attenersi alle istruzioni del produttore dell'ammortizzatore per pressurizzare l'ammortizzatore.
2. Far scorrere l'O-ring contro la guarnizione del parapolvere dell'ammortizzatore.
3. Sedersi sulla bicicletta in una normale posizione di guida con le mani appoggiate sul manubrio e i piedi sui pedali in modo che il proprio peso comprima l'ammortizzatore posteriore.
4. Misurare il SAG. Regolare la pressione dell'aria nell'ammortizzatore in modo da misurare correttamente il SAG.
 Aggiungere aria per ridurre il sag.
 Far fuoriuscire l'aria per aumentare il sag.

SAG CONSIGLIATO 25% - 12mm

ATTENZIONE

SCEGLIERE SOLO AMMORTIZZATORI E FORCELLE COMPATIBILI CON LA PROPRIA BICICLETTA. NON MODIFICARE IN ALCUN MODULO LA PROPRIA BICICLETTA PER MONTARE UN AMMORTIZZATORE. FAR INSTALLARE L'AMMORTIZZATORE O LA FORCELLA DA UN MECCANICO PER BICICLETTE ESPERTO.

- La guida con un ammortizzatore posteriore non corretto può causare danni al telaio. Potrebbe inoltre causare gravi incidenti. Assicurarsi che la corsa totale, l'interasse e la lunghezza della corsa dell'ammortizzatore posteriori scelti siano conformi alle SPECIFICHE riportate nel presente manuale.
- Quando si scelgono ammortizzatori o forcelle differenti per la propria bicicletta, accertarsi che siano compatibili con la struttura della bicicletta e con le modalità di utilizzo della stessa.

BIELLA AMMORTIZZATORE

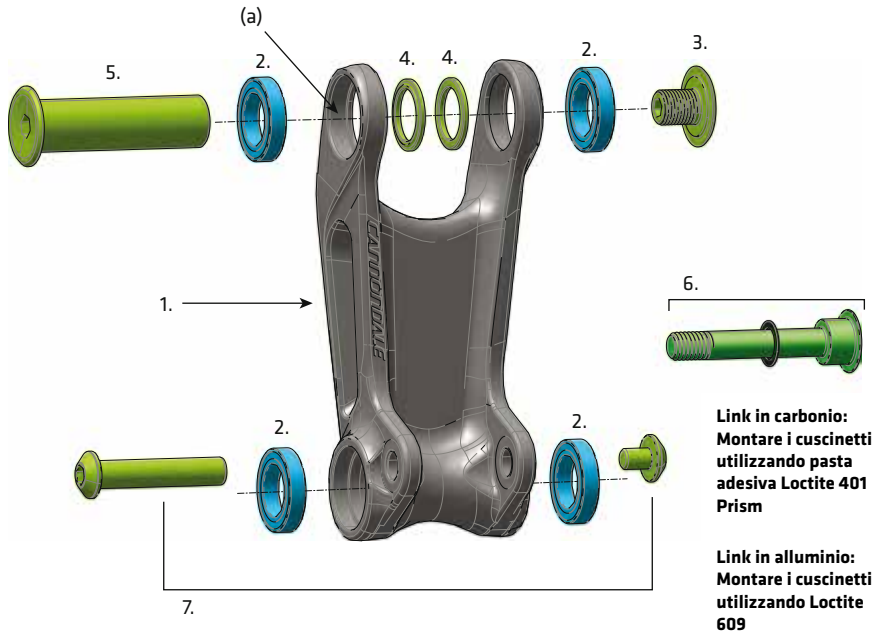

1.	Biella ammortizzatore
2.	Cuscinetto 4X
3.	Perno di pivot telaio

4.	Spessori 2X
5.	Pivot telaio
6. & 7.	Perni della biella ammortizzatore - KP433/

Installazione del link ammortizzatore in carbonio

1. Pulire il bordo esterno di tutti i cuscinetti e le loro sedi con alcohol denaturato e con un panno pulito per rimuovere ogni traccia di olio e sporco. sede esterne di tutti i cuscinetti e cuscinetti collegamento fori con alcohol denaturato e un panno pulito per rimuovere l'olio o contaminazione.
2. Applicare uno strato sottile di pasta adesiva Loctite 401 Prism sul lato più esterno delle sedi dei cuscinetti.
3. Inserire il cuscinetto nella sede, assicurandosi che sia allineato con la scanalatura della sede stessa (a).
4. Verificare che il cuscinetto sia completamente inserito nella sua sede.
5. Ripetere i passi 3 - 5 della procedura per l'installazione dei rimanenti 3 cuscinetti.
6. Verificare che tutti e 4 i cuscinetti siano completamente inseriti in ogni sede.
7. Dopo 45 secondi la pasta adesiva sarà abbastanza asciutta per poter maneggiare il pezzo.
8. Attendere 5 minuti prima di proseguire con l'assemblaggio delle parti.

* **Non richiede la sostituzione**

PIVOT AXLES

Top Tube

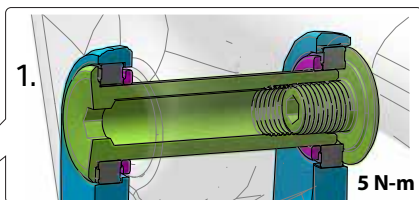

Shock Link

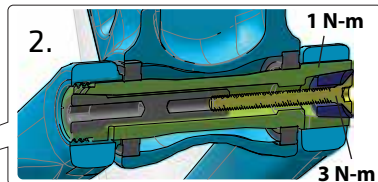

Main Pivot

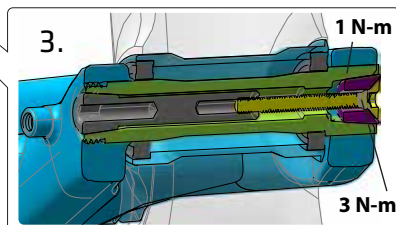

LOCK'R

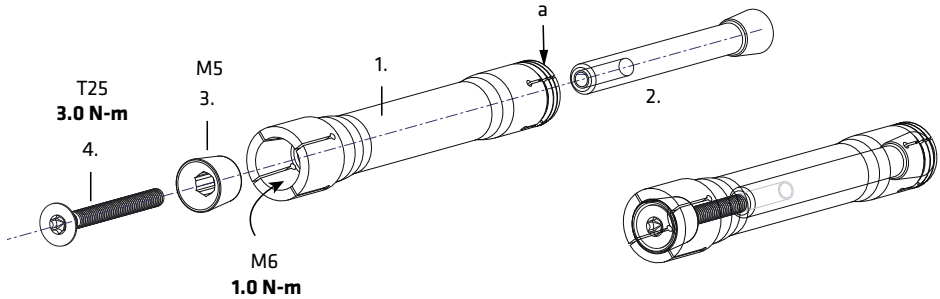

Pulire e applicare uno strato sottile di grasso su tutte le parti.

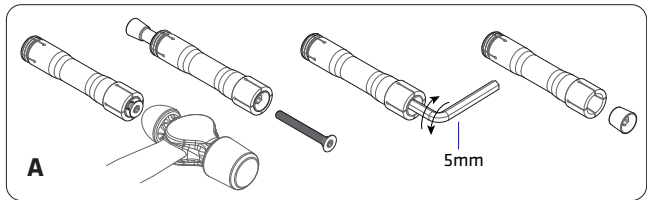

Installazione

Assicurarsi di controllare le parti per eventuali bave metalliche, graffi o altri danni prima del montaggio. Sostituire il completo perno passante del pivot inferiore se si riscontrano danni.

- Applicare grasso per cuscinetti di alta qualità a tutte le parti del gruppo prima di installarlo nel pivot. Assicurarsi di coprire tutti i filetti, l'expander conico e le aree di espansione.
- Assicurarsi di utilizzare la corretta lunghezza del perno e della vite per la specifica posizione. Vedere sopra.
- Inserire il perno nel link dal lato sinistro e serrarlo con una chiave esagonale da 6mm a 1Nm di coppia. Non stringere troppo.
- Inserire il perno expander filettato (2) nel lato destro e inserire l'altro expander (3) e la vite nel lato opposto serrando con una chiave Torx T25 a 3 Nm.

Rimozione

La procedura di rimozione del perno è mostrata nella figura A.

Passi:

- A. Smollare la vite (4) 4-6 giri usando una chiave Torx T25.
- B. Battere sulla testa della vite M4 (4) per rimuovere l'expander filettato. Svitare del tutto la vite M4 (4) e l'expander filettato (2) dal perno del pivot inferiore.
- C. Inserire una chiave esagonale da 5mm per sbloccare l'expander (3) e rimuoverlo dalla sua sede (vedere figura). Se grippato, inserire la chiave esagonale da 6mm (non con bordo arrotondato) dal lato lungo nel lato filettato del perno e battere per farlo uscire.
- D. Inserire la chiave esagonale da 6mm nel perno e ruotare in senso orario e anti-orario fino a che l'expander non si sblocca.

FORCELLINO CAMBIO - KP432/

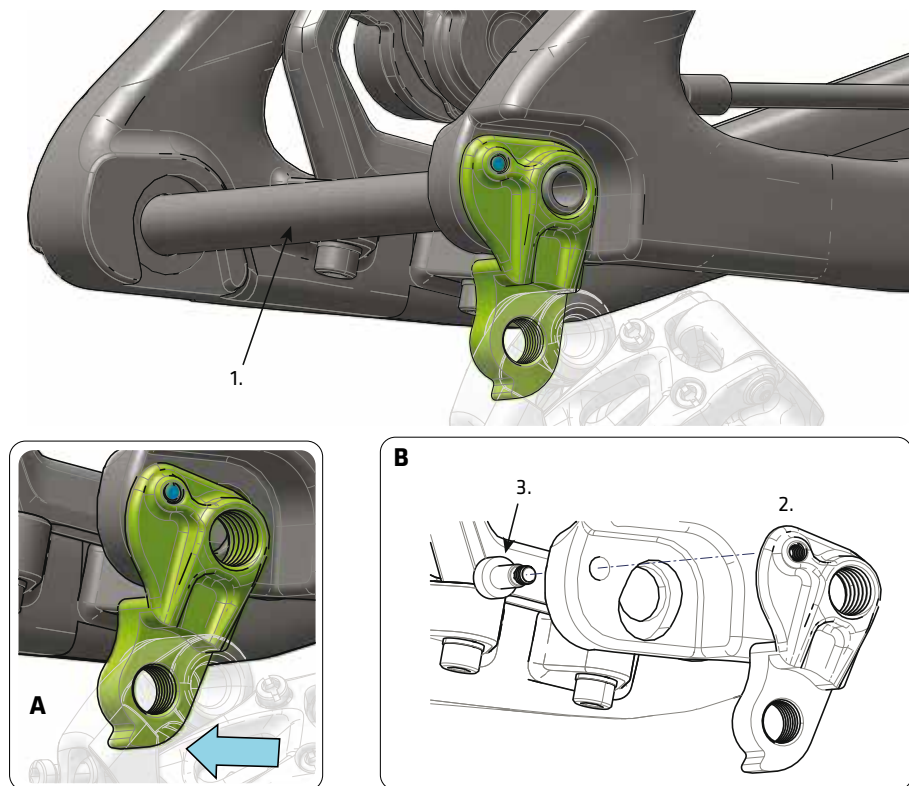

Rimozione ruota

Una volta che il perno posteriore viene rimosso, il forcellino (1) e il deragliatore posteriore a questo connesso ruotano leggermente verso il basso e viceversa per consentire una più facile rimozione della ruota posteriore. Vedi figura A.

Sostituzione forcellino

Un kit di sostituzione del forcellino è disponibile come ricambio Cannondale **KP432/**.

Il kit comprende il forcellino (1) e una nuova vite di rotazione (3). Prima di installare un nuovo forcellino, assicurarsi di pulire ogni traccia di sporco sul dropout con una spazzola di nylon (vecchio spazzolino da denti). Ispezionare l'area per eventuali danni. Ingrassare leggermente la superficie del dropout. Applicare Loctite 242 (blu) al perno di rotazione (4). Allineare il forcellino su il lato opposto del dropout e stringere il bullone alla coppia prescritta.

SHIMANO D12 BATTERY

Utilizzare una batteria di tipo integrato per reggisella Shimano SM-BTR2

Il supporto per batteria e le guide cavi interne mostrati nelle figure sono disponibili come ricambi con codice - **KP439/**

Istruzioni ed ordine di assemblaggio :

1. Unire le due metà' del supporto (2) intorno alla batteria (1) e fissarle con due fascette da 3mm
2. Rimuovere l'ammortizzatore posteriore
3. Far coincidere il supporto batteria fissato con le fascette, in corrispondenza delle boccole superiori dell'ammortizzatore (4)
4. Connettere il cavo della batteria
5. Reinserire l'insieme ammortizzatore/supporto batteria nel Top Tube
6. Rimontare e stringere le viti dell'ammortizzatore a 15 N-m

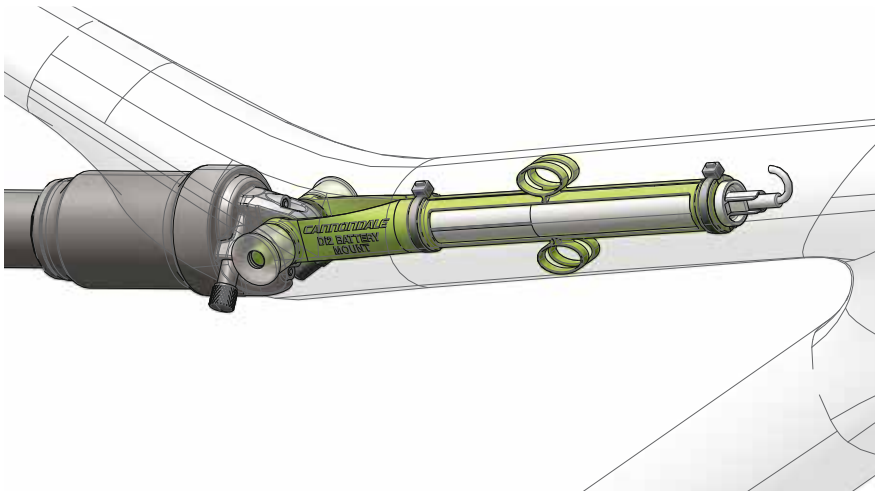
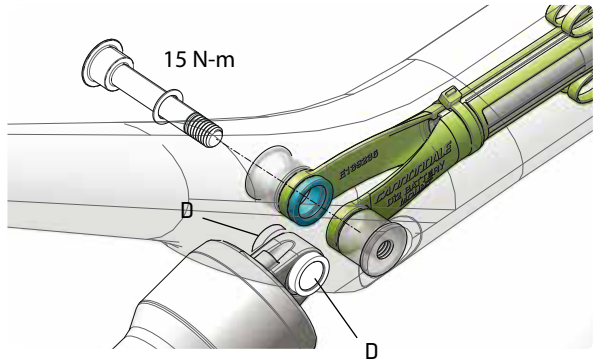
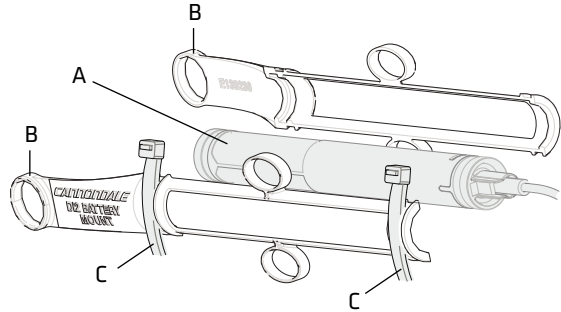

INTERNAL GUIDES

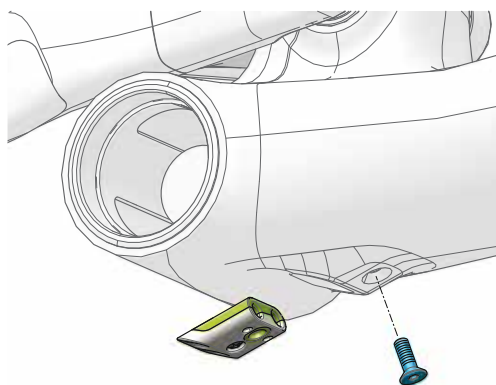
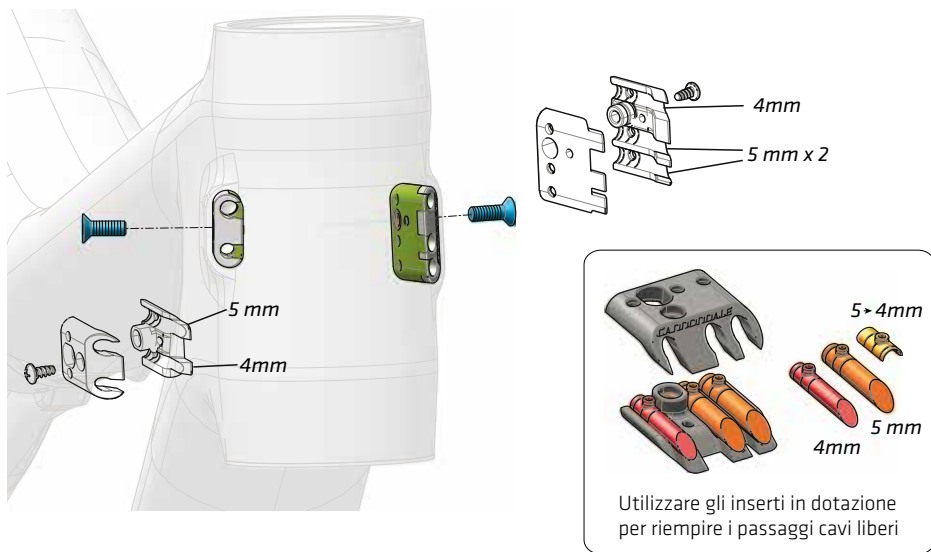

Passaggi cavi interni al telaio :

proteggere con protezione plastica termoretraibile a spirale (5) i cavi elettrici DI2 (6) posizionarli negli spazi dedicati del passaggio cavi (7) utilizzare il passaggio cavi libero da 4mm specifico per cavi DI2

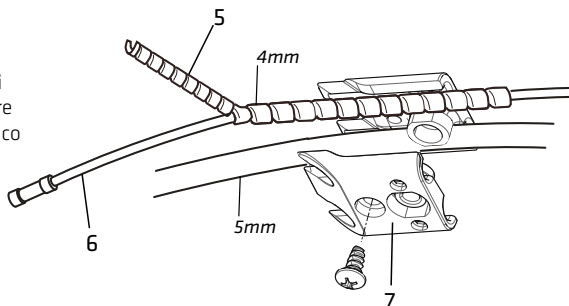

PARTI DI RICAMBIO

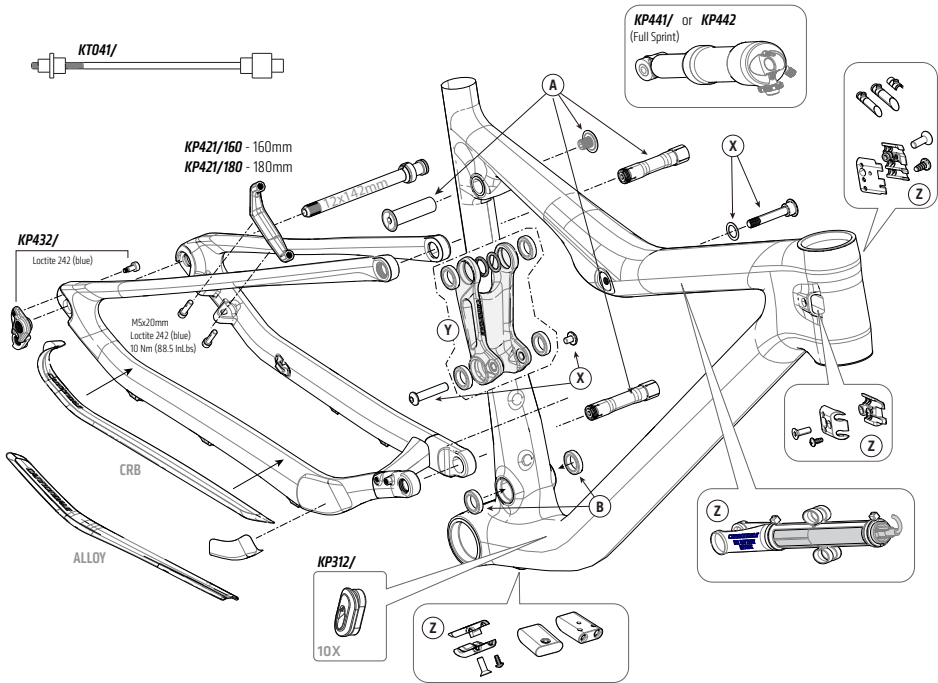

SCALPEL SI

CODE	DESCRIPTION	CRB	ALLOY
KP432/	KIT, HANGER, SCALPEL SI, 142	X	X
KP436/	KIT, CABLE GUIDES MECH, SCALPEL SI	X	
KP437/29	KIT, LINK, CARBON, 29, SCALPEL SI	X	X
KP437/27	KIT, LINK, CARBON, 27, SCALPEL SI	X	X
(Z) KP439/	KIT, CABLE GUIDES, DI2, SCALPEL SI	X	
KT041/	KIT, TOOL AI TRUING WHEEL AXLE	X	
(X) KP433/	KIT, SHOCK BOLTS, SCALPEL SI		
KP441/	KIT, REAR SHOCK, SCALPEL SI, MON-ARCH FS (Full Sprint version)	X	X
KP442/	REAR SHK, SCALPEL SI, MONARCH	X	X
KP443/	KIT, CSTAY PROTECT, SCALPEL SI CRB	X	
KP444/	KIT, CSTAY PROTECT, SCALPEL SI AI		X

CODE	DESCRIPTION	CRB	ALLOY
(A) KP435/	KIT, LINK, HARDWARE, SCALPEL SI	X	X
(B) KP434/	KIT, BEARINGS, PIVOT, SCALPEL SI	X	X
HD169/	KIT BEARINGS HEADSET 2 HSHOK	X	X
QSISEAL/	KIT, SEAL, UPPER BEARING, 58mm OD	X	X
KP119/	KIT HEADSET INT HSHOK TO 1.5"	X	X
KP058/	KIT HEADSET INT HEADSHOK 1 1/8	X	X
KP205/	KIT HEADSET INT H SHOK TO TAPER	X	X
KF115/	KIT GEL DYNAMIC CARBN SEATPOST	X	X
KP197/	KIT BEARING BB-PRESSFIT 30	X	X
KB6180/	KIT BEARING BB SI 2PCS	X	X
KP421/160	KIT, BRAKE MOUNT, FLAT, 160MM	X	X
KP421/180	KIT, BRAKE MOUNT, FLAT, 180MM	X	X
KF103/	KIT GUARD SCUFFGUARD 8PK	X	X

SI HOLLOWGRAM MTN PF30 + BB30

BB30 - 83MM

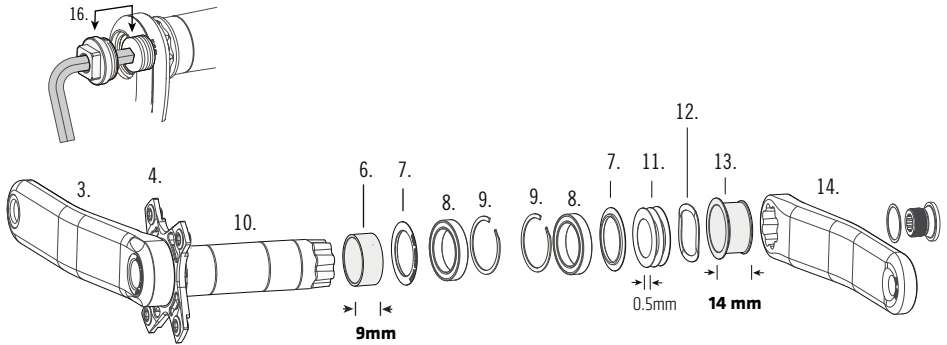

PF30 - 83MM

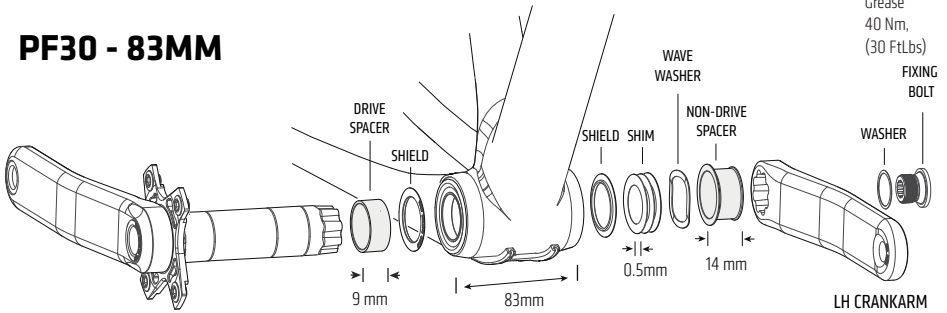

KP354/
1X11
5mm CL Offset
76 BCD

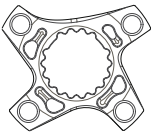

(laser etch)
"A2 SRAM 1X CL_55.6"

KP352/
2X10
5mm CL Offset
104x64 BCD

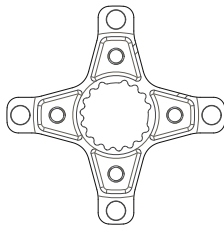

(laser etch)
"104X64"

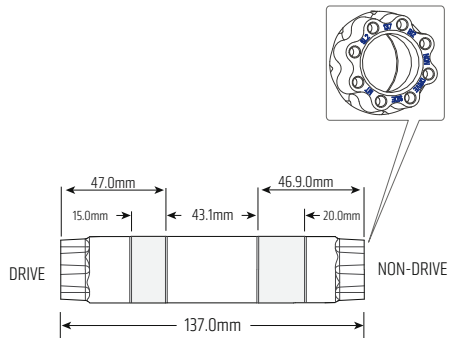

KP308/ KIT, SPINDLE-SI MTN, 137MM (Spindle only)

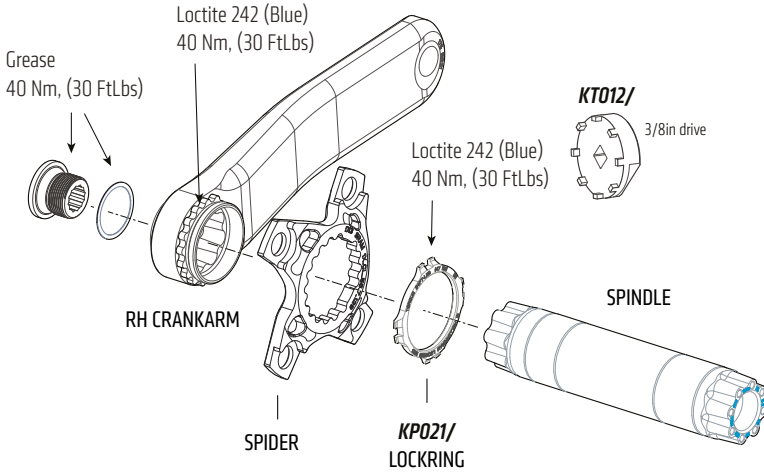

NO. (QTY)	CODE	DESCRIPTION
1(2), 2(2)	KP251/BLK	KIT,CRANK BOLTS,H-GRAM SL2,(2)
4	KP296/	KIT,SPIDER-SI MTN,XX1
	KP128/	KIT,SPIDER,SI MTN,SRAM 80/120BCD BLT
	KP241/	KIT,SPIDER,SI MTN,SRAM 64/104BCD BLT
	KF355/	KIT,SPIDER-SI MTN,TRIPLE 64/104BCD 4BLT
	CU4041AI30	MTB SPIDERING SL 30T X-SYNC AI OFFSET
	CU4041AI32	MTB SPIDERING SL 32T X-SYNC AI OFFSET
5	CU4041AI34	MTB SPIDERING SL 34T X-SYNC AI OFFSET
	KP021/	KIT,LOCKRING-SL --REQUIRES KT012/
1(2), 2(2), 6, 7(2) 8(2), 9A(2), 9B(2), 10, 11(3), 12, 13	KP306/	KIT,BB,CDALE SI,68/73X137 BB30/PF30

NO. (QTY)	CODE	DESCRIPTION
--	KP218/	KIT,LOCTITE 609 W/ACTIVATOR
9B(2)	QC616/	KIT,CIRCLIP,BB-SI
8(2)	KB6180/	KIT,BEARING,BB-BB30 (SKF#6806-2RS /SR12 /90% FILL)
8(2), 9A(2)	KP197/	KIT,BEARING,BB-PF30
7(2)	KP249/BLK	KIT,BEARING SHIELD,BB-SL2
10	KP308/	KIT,SPINDLE-SI MTN, 137MM
11	QC617/	KIT,SHIMS-PLASTIC, BB-SI; INCL 5 SHIMS
12	QC618/	KIT,WASHER-WAVE, BB-SI
	KT010/	KIT,TOOL-BB BEARING-SI;
	KT011/	KIT,TOOL - BEARING REMOVAL SI;
	KT012/	KIT,TOOL-LOCK RING-SI
16	KT013/	KIT,CRANK EXTRACTION TOOL; 2 PIECES

RIGHT CRANKARM - 3			
TYPE	SISL2	HOLLOW-GRAM SI	CANNONDALE SI
165mm	--	--	KP423/165R
170mm	KP246/170R	KP305/170R	KP423/170R
172mm	KP246/172R	KP305/172R	KP423/172R
175mm	KP246/175R	KP305/175R	KP423/175R

LEFT CRANKARM - 14			
TYPE	SISL2	HOLLOW-GRAM SI	CANNONDALE SI
165mm	--	--	KP423/165L
170mm	KP246/170L	KP305/170L	KP423/170L
172mm	KP246/172L	KP305/172L	KP423/172L
175mm	KP246/175L	KP305/175L	KP423/175L

SI HOLLOWGRAM MTN

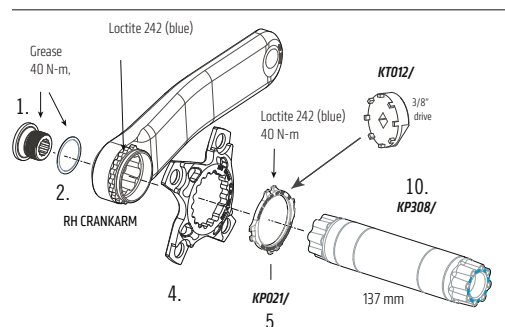
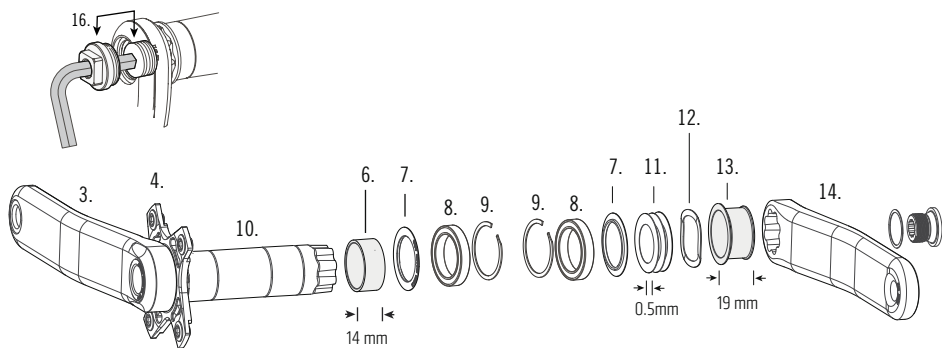

RIGHT CRANKARM - 3			
TYPE	SISL2	HOLLOW-GRAM SI	CANNONDALE SI
165mm	--	--	KP423/165R
170mm	KP246/170R	KP305/170R	KP423/170R
172mm	KP246/172R	KP305/172R	KP423/172R
175mm	KP246/175R	KP305/175R	KP423/175R

LEFT CRANKARM - 14			
TYPE	SISL2	HOLLOW-GRAM SI	CANNONDALE SI
165mm	--	--	KP423/165L
170mm	KP246/170L	KP305/170L	KP423/170L
172mm	KP246/172L	KP305/172L	KP423/172L
175mm	KP246/175L	KP305/175L	KP423/175L

NO. (QTY)	CODE	DESCRIPTION
1(2), 2(2)	KP251/BLK	KIT,CRANK BOLTS,H-GRAM SL2,(2)
4	KP296/	KIT,SPIDER-SI MTN,XX1
	KP128/	KIT,SPIDER,SI MTN,SRAM 80/120BCD BLT
	KP241/	KIT,SPIDER,SI MTN,SRAM 64/104BCD BLT
	KF355/	KIT,SPIDER-SI MTN,TRIPLE 64/104BCD 4BLT
	KP366/28	MTB SPIDERING SL 28T X-SYNC
	KP366/30	MTB SPIDERING SL 30T X-SYNC
KP366/32	MTB SPIDERING SL 32T X-SYNC	
5	KP021/	KIT,LOCKRING-SL --REQUIRES KT012/
1(2), 2(2), 6, 7(2), 8(2), 9A(2), 9B(2), 10, 11(3), 12, 13	KP306/	KIT,BB,COALE SI,68/73X137 BB30/PF30

NO. (QTY)	CODE	DESCRIPTION
--	KP218/	KIT,LOCTITE 609 W/ACTIVATOR
9B(2)	QC616/	KIT,CIRCLIP,BB-SI
8(2)	KB6180/	KIT,BEARING,BB-BB30 (SKF#6806-2RS /5RI2 /90% FILL)
8(2), 9A(2)	KP197/	KIT,BEARING,BB-PF30
7(2)	KP249/BLK	KIT,BEARING SHIELD,BB-SL2
10	KP308/	KIT,SPINDLE-SI MTN, 137MM
11	QC617/	KIT,SHIMS-PLASTIC, BB-SI; INCL 5 SHIMS
12	QC618/	KIT,WASHER-WAVE, BB-SI
	KT010/	KIT,TOOL-BB BEARING-SI;
	KT011/	KIT,TOOL - BEARING REMOVAL SI;
	KT012/	KIT,TOOL-LOCK RING-SI
16	KT013/	KIT,CRANK EXTRACTION TOOL; 2 PIECES

MANUTENZIONE

L'elenco seguente riguarda articoli per la manutenzione supplementari. Consultate il vostro Manuale d'Uso Cannondale per maggiori informazioni sulla manutenzione di base. Consultate il vostro Rivenditore Cannondale per mettere a punto un programma di manutenzione completo che tenga conto del vostro stile di guida, dei componenti e dell'uso che ne fate. Per la manutenzione delle parti non Cannondale, seguite i consigli forniti dai produttori dei componenti.

ARTICOLO	FREQUENZA
<p>GUIDE E CAVI - La vostra bici vi viene fornita con piccole protezioni adesive per il telaio: collocatele nei punti in cui, a causa del movimento, c'è attrito tra i cavi e le guide - <i>KF103/</i>. Con il passare del tempo lo sfregamento dei cavi sul telaio può provocare seri danni.</p> <p>NOTA: I danni provocati dallo sfregamento dei cavi sul telaio non sono coperti dalla garanzia. Inoltre, le protezioni adesive non costituiscono una modifica ad un passaggio dei cavi non corretto. Se le protezioni applicate si usurano rapidamente, rivolgetevi al vostro Rivenditore Cannondale.</p>	PRIMA DELLA PRIMA USCITA
<p>CONTROLLO DEI DANNI - Pulire e controllare l'intera bici alla ricerca di crepe o altri danni (telaio/forcellone/link). Consultare "Controlli per la Sicurezza" nel vostro Manuale d'Uso Cannondale.</p>	PRIMA E DOPO OGNI USCITA
<p>CONTROLLARE LA BULLONERIA - Oltre a stringere gli altri componenti della bici come indicato dai rispettivi produttori, stringere tutta la bulloneria come specificato in questo stesso manuale.</p>	DOPO QUALCHE USCITA
<p>MANUTENZIONE DELLA FORCELLA - Per informazioni riguardanti la manutenzione della forcella o dell'ammortizzatore posteriore, consultare il manuale d'Uso del produttore.</p>	



ATTENZIONE

QUALSIASI PARTE DI UNA BICI NON SOTTOPOSTA A REGOLARE MANUTENZIONE PUO' ROMPERSI O NON FUNZIONARE COME DOVREBBE CON CONSEGUENTI GRAVI RISCHI DI INCIDENTI, NEI QUALI POTRESTE RIMANERE FERITI O UCCISI. Rivolgetevi al vostro Rivenditore Cannondale per mettere a punto un programma di manutenzione completo che includa un elenco di parti che VOI dovete controllare regolarmente. I controlli frequenti sono necessari per individuare possibili problemi che potrebbero provocare incidenti.



*Warning! Read this supplement and your cannondale bicycle owner's manual.
Both contain important safety information. Keep both for future reference.*

CANNONDALE EUROPE

*Cycling Sports Group Europe, B.V.
Han zepoort 27, 7570 GC, Oldenzaal,
Netherlands
(Voice): +41 61 4879380
(Fax): +31 5415 14240
servicedeskeurope@cyclingsportsgroup.com*

CANNONDALE UK

*Cycling Sports Group
Vantage Way, The Fulcrum,
Poole, Dorset, BH12 4NU
(Voice): +44 (0)1202 732288
(Fax): +44 (0)1202 723366
sales@cyclingsportsgroup.co.uk*

WWW.CANNONDALE.COM

*© 2016 Cycling Sports Group
133422 (04/16)*