

133422



SCALPEL SI

OWNER'S MANUAL SUPPLEMENT

cannondale

ÜBER DIESEN NACHTRAG

Die Nachträge zum Cannondale Handbuch beinhalten wichtige modellspezifische Sicherheits-, Wartungs- und technische Informationen. Sie dienen nicht als Ersatz für Ihr Cannondale Handbuch.

Dieser Nachtrag ist möglicherweise nur einer von mehreren zu Ihrem Rad. Prüfen Sie bitte, ob Ihnen alle Nachträge vorliegen, lesen und befolgen Sie bitte alle.

Für den Fall, dass Sie ein Handbuch oder einen Nachtrag benötigen oder eine Frage zu Ihrem Fahrrad haben, so nehmen Sie bitte gleich Kontakt mit Ihrem Cannondale Händler auf oder rufen unter einer der Nummern, die auf der Rückseite der Anleitung stehen, an.

Von unserer Website können Sie alle Cannondale-Handbücher bzw. Nachträge im Adobe Acrobat PDF-Format herunterladen: www.cannondale.com

Bitte beachten Sie, dass die Spezifikationen und Informationen in diesem Handbuch zur Produktverbesserung geändert werden können. Die neuesten Produktdaten finden Sie unter www.cannondale.com

EXPLIZITE DEFINITION

In dieser Ergänzung werden wichtige Informationen folgendermaßen dargestellt.

WARNUNG

Hinweis für gefährliche Situationen, die vermieden werden sollten! Andernfalls können diese Situationen zum Tod oder zu Verletzungen führen.

HINWEIS

Kennzeichnet besondere Vorsorgemaßnahmen, die durchgeführt werden müssen um Beschädigungen zu vermeiden.

INHALT

SICHERHEITSHINWEISE2

TECHNISCHE EINZELHEITEN 3-14

ERSATZTEILE 15

WARTUNGSPLAN 16

IHR CANNONDALE HÄNDLER

Um sicherzustellen, dass Ihr Fahrrad korrekt gewartet und repariert wird und dass die entsprechenden Garantien erhalten bleiben, sollten Sie alle Wartungs- und Reparaturarbeiten ausschließlich von Ihrem autorisierten Cannondale Händler durchführen lassen.

HINWEIS

Nicht autorisierte Wartungs- und Reparaturarbeiten oder die Verwendung von nicht originalen Ersatzteilen können gravierende Schäden verursachen und Ihre Garantie erlöschen lassen.

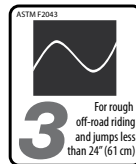

Der Verwendungszweck für alle Modelle entspricht der ASTM CONDITION 3, Cross-Country.

SICHERHEITSHINWEISE

WICHTIGE INFORMATIONEN ÜBER VERBUNDWERKSTOFFE



WARNUNG

Ihr Fahrrad (Rahmen als auch dessen Komponenten) wurde aus Verbundwerkstoffen hergestellt, auch bekannt als "Carbon".

Als Benutzer müssen Sie Grundlegendes über Verbundwerkstoffe wissen. Verbundwerkstoffe aus Kohlefasern sind leicht und fest und biegen sich bei Sturz oder Überlastung nicht, sondern brechen.

Zu Ihrer eigenen Sicherheit müssen Sie Ihr Fahrrad stets sorgfältig warten und einer fachmännischen Inspektion und Wartung aller Komponenten unterziehen (Rahmen, Vorbau, Gabel, Lenker, Sattelstütze, etc.) Fragen Sie Ihren Cannondale Händler um Rat.

Wir fordern Sie auf, Teil II Abschnitt D, "Sicherheitsinspektion" in Ihrem Cannondale Handbuch zu lesen, bevor Sie mit Ihrem Fahrrad fahren.

SIE KÖNNEN SICH STARK VERLETZEN, EINE LÄHMUNG ERLEIDEN ODER TÖDLICH VERUNGLÜCKEN, WENN SIE DIESEN WARNHINWEIS IGNORIEREN.

INSPEKTION & SCHÄDEN AUFGRUND EINES ZUSAMMENSTOSSES



WARNUNG

NACH EINEM STURZ ODER ZUSAMMENSTOSS:

Inspizieren Sie den Rahmen sorgfältig auf Beschädigungen (siehe TEIL II, Abschnitt D. Sicherheitskontrollen in Ihrem Cannondale Handbuch).

Fahren Sie niemals mit Ihrem Rad, wenn Sie gebrochene, abgesplitterte oder abgelöste Carbonfasern entdecken.

FOLGENDE PUNKTE KÖNNEN EIN INDIZ FÜR DELAMINATION ODER EINE BESCHÄDIGUNG SEIN:

- Der Rahmen vermittelt ein ungewohntes oder eigenartiges Gefühl
- Carbon, das sich weich anfühlt oder eine veränderte Form aufweist
- Ächzende/knirschende oder andere unerklärliche Geräusche
- Sichtbare Risse oder weiße bzw. milchige Verfärbung der Carbonoberfläche

WENN SIE MIT EINEM BESCHÄDIGTEN RAHMEN FAHREN, ERHÖHT SICH DAS RISIKO AUF TECHNISCHES VERSAGEN DES RAHMENS. DARAUS RESULTIERT VERLETZUNGS- UND LEBENSGEFAHR FÜR DEN FAHRER!

TECHNISCHE EINZELHEITEN

GEOMETRIE

- A** LÄNGE SITZROHR (CM/IN)
B BREITE OBERROHR (CM/IN)
D WINKEL STEUERROHR
E WINKEL SATTELSTÜTZE EFFEKTIV
F ÜBERSTAND (CM/IN)
G LÄNGE STEUERROHR (CM/IN)
H RADSTAND (CM/IN)
I ABSTAND VORDERACHSE/TRETLAGER (CM/IN)
J LÄNGE KETTENSTREBE (CM/IN)
K DROP TRETLAGER (CM/IN)
L HÖHE TRETLAGER (CM/IN)
M GABELZULAUF (CM/IN)
N SPUR (CM/IN)
O STAPELHÖHE (CM/IN)
P REICHWEITE (CM/IN)

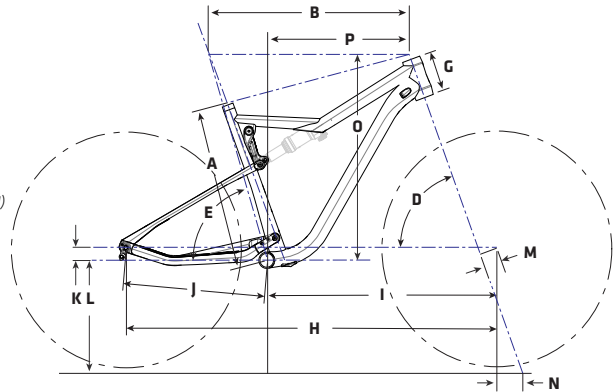

MENS

SIZE	S 650	M 29	L 29	XL 29
A	40.0/15.7	44.0/17.3	48.0/18.9	52.0/20.5
B	57.0/22.4	59.9/23.6	62.4/24.6	64.8/25.5
D	69.5°	69.5°	69.5°	69.5°
E	73.5°	73.5°	73.5°	73.5°
F	71.6/28.2	75.4/29.7	76.0/29.9	76.6/30.2
G	9.7/3.8	11.0/4.3	12.2/4.8	13.4/5.3
H	107.9/42.5	111.8/44.0	114.4/45.0	116.9/46.0
I	65.3/25.7	68.5/27.0	71.1/28.0	73.5/29.0
J	42.5/16.8	43.5/17.2	★	★
K	2.0/0.8	3.8/1.5	★	★
L	33.3/13.1	33.4/13.1	★	★
M	5.0/2.0	5.5/2.2	★	★
N	7.5/3.0	7.7/3.0	★	★
O	55.0/21.6	59.2/23.3	60.4/23.8	61.5/24.2
P	40.7/16.0	42.4/16.7	44.5/17.5	46.6/18.3

WOMENS

SIZE	S 650	M 650
A	38.0/15.0	42.0/16.5
B	54.8/21.6	60.3/23.7
D	69.5°	★
E	73.5°	★
F	71.5/28.1	71.9/28.3
G	9.7/3.8	11.0/4.3
H	105.7/41.6	111.3/43.8
I	63.1/24.9	68.7/27.1
J	42.5/16.8	★
K	2.0/0.8	★
L	33.3/13.1	★
M	5.0/2.0	★
N	7.5/3.0	★
O	55.0/21.6	56.2/22.1
P	38.5/15.2	43.7/17.2

★ INDICATES SAME AS PREVIOUS

SPECIFICATIONS SUBJECT TO CHANGE WITHOUT NOTICE.

SPEZIFIKATION

Steuerrohr	Cannondale SI (berücksichtigen Sie weiter unsere Adapter/ Umbaukits).
Federweg hinten	100mm
Dämpfer	SAG: 25%, 12mm
	EINBAULÄNGE: 190mm
	HUB: 45mm
	BUCHSEN: 30mm (1.180") x 8mm
Breite des Tretlagergehäuses	ALLOY: BB30/83, CARBON: PF30/83mm
Durchmesser Sattelstütze	27.2mm
Umwerfer Vorne	S3 Direct Mount, Side swing
Abstand der Ausfallenden	142x12mm Maxle
Hinterbremse	Flat mount, 20mm Bolt



WARNUNG

Für weitere Informationen zu den nachfolgenden technische Daten lesen Sie bitte Ihr **Cannondale Fahrrad-Handbuch** sorgfältig durch:

Verwendungszweck	ASTM CONDITION 3, Cross-Country, Marathon, Hardtails.		
Maximale Reifenbreite	SCALPEL SI 27.5 : 27.5 x 2.30 in SCALPEL SI 29 : 29 X 2.30 in		
Maximale Länge der Gabel	SCALPEL SI 27.5 : 487 mm SCALPEL SI 29 : 500 mm		
Mindesteinschubtiefe Sattelstütze	120 mm		
Maximum Weight Limit (Lbs/Kg)	FAHRER	GEPÄCK *	INSGESAMT
* nur Satteltasche	300 / 136	5 / 2.3	305 / 138

INTEGRIERTES STEUERROHR

Bei Carbonfaser-Modellen sind die Lagerschalen im Steuerrohr verbunden. Cannondale Headshok SI Lager sind bei beiden Modellvarianten einsetzbar. Für 1,5" und 1 1/8"-Adapter-Steuersätze siehe Abschnitt „Ersatzteile“.

HINWEIS

Die Lagerschalen dürfen nicht Bearbeitet oder gekürzt werden. Beim Entfernen von Adaptern, Lagern oder Schalen muss mit besonderer Vorsicht gearbeitet werden. Das Werkzeug, welches zum Austreiben der Lager verwendet wird, darf auf keinen Fall auf den eingeklebten Lagerschalen platziert werden.

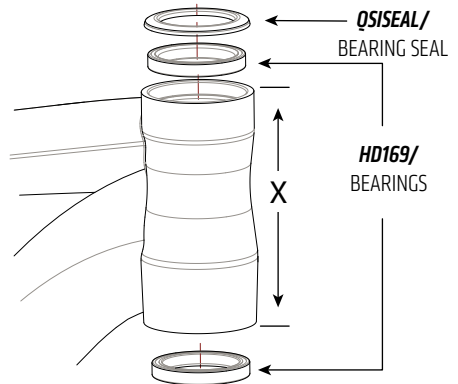

FRAME SIZE WOMENS	FRAME SIZE MENS	HEADTUBE LENGTH (X)
XS, SM	SM	97mm
MD	MD	109mm
-	LARGE	122mm
-	X-LARGE	134mm

DREHMOMENTE

Das richtige Drehmoment für die Befestigungselemente (Bolzen, Schrauben, Muttern) an Ihrem Fahrrad ist extrem wichtig für Ihre Sicherheit und die Haltbarkeit und Leistung Ihres Bikes. Wir raten Ihnen dringend, alle Befestigungen von Ihrem Händler mit einem Drehmomentschlüssel richtig anziehen zu lassen. Wenn Sie die Befestigungen selbst anziehen, sollten Sie das immer mit einem guten Drehmomentschlüssel tun!

Beschreibung	Nm	Loctite™
Schrauben Dämpferaufnahmen	15	Loctite 242 (blue)
Oberrohr Achse	5	Loctite 242 (blue)
Hinterbauachsen	1.0 - Achse 3.0 - Expander	Light Grease
Schaltaugen Schrauben	1.1	Loctite 242 (blue)
Kabelführungen (Maximum)	3.0	Light Grease

ASSYMETRISCHE INTEGRATION (AI) - HINTERRAD

ÜBER AI

Sie benötigen ein Hinterrad welches Cannondale Ai (Asymmetric Integration) kompatibel ist. Die so spezifizierten Laufräder weisen einen Versatz von 6mm zur Antriebsseite hin auf und sind an unserem AI-Logo (rechts zu sehen) zu erkennen.

6MM VERSATZ / 55MM KETTENLINIE

Die Ai Hinterradnabe weist einem 6mm Versatz zur Antriebsseite hin auf. Hierdurch wird die Kasette an die 55mm Kettenlinie angepasst und das Laufrad mittig im Rahmen platziert, um so eine optimale Reifenfreiheit zu gewährleisten (Siehe auch, Maximale Reifenbreite in der Spezifikation). Ein Ai Laufrad hat auf beiden Seiten den gleichen Speichenwinkel und die gleiche Speichenspannung. Dies verbessert die Steifigkeit und Festigkeit des Laufrades.

HINWEIS

Verwenden Sie nur Hinterräder mit dem "AI" Versatz.

Laufräder mit falschem Versatz können den Rahmen beschädigen.

Laufräder die nicht AI kompatibel sind haben eine Fehlstellung der AI 55mm Kettenlinie zur Folge. Die fehlende Reifenfreiheit kann zu erheblichen Schäden am Rahmen führen. Solche Schäden werden nicht durch die Cannondale Limited Warranty abgedeckt.

Einspeichen/ Zentrieren des Laufrades

Wenn Sie dazu sich entscheiden ein Laufrad selbst aufzubauen, denken sie an die 6mm Versatz.

Sprechen Sie mit Ihrem Cannondale Händler, falls Sie weitere Fragen haben sollten.

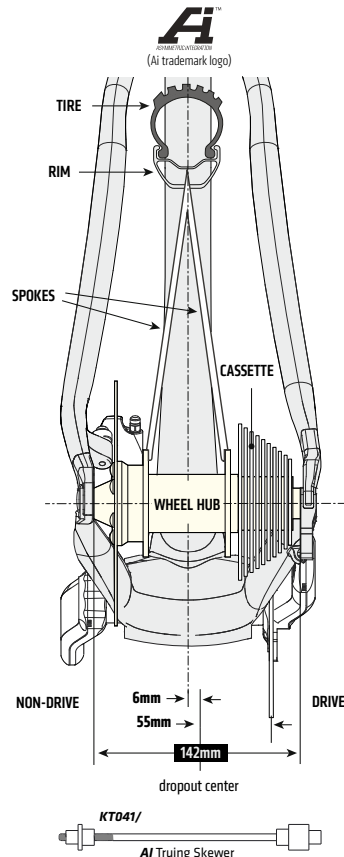

TRETLAGER - PRESSFIT BB30

SCALPEL SI CARBON

Carbonrahmen haben ein Tretlagersystem mit 46 mm Innendurchmesser. Die Gehäusebreite ist 83 mm.

Wartung

Sie sollten generell (mindestens) einmal im Jahr, oder jedes Mal, wenn der Kurbelsatz ausgebaut oder gewartet wird oder ein Problem auftritt, den Zustand Ihrer Lager überprüfen.

Zur Prüfung drehen Sie bei ausgebautem Kurbelsatz die Innenlager beider Lager. Sie sollten glatt und ruhig laufen. Zu viel Spiel, Unebenheiten oder Korrosion lassen auf ein beschädigtes Lager schließen.

Ausbau

Um eine schwere Beschädigung des Rahmens zu vermeiden, ist es wichtig, die Lagersysteme mit den richtigen Werkzeugen, die in der Wartungsanleitung des Herstellers angegeben sind, sehr vorsichtig auszubauen. Stellen Sie sicher, dass die Lager (Schalen oder Adapterteile) gerade und gleichmäßig aus dem Gehäuse gezogen werden!!! Entfernen Sie Teile nicht gewaltsam aus dem Gehäuse.

Austausch

PressFit BB30-Lager können nicht von den Adaptern oder den Schalensystemen, die in das Tretlagergehäuse des Rahmens gepresst sind, abgenommen werden. Daher müssen beschädigte Lager ausgebaut und als neue Sets komplett ausgetauscht werden. Bevor Sie eine neue Lagereinheit in das Gehäuse einbauen, sollten Sie die Innenoberfläche des Tretlagers gründlich mit einem sauberen, trockenen Tuch reinigen. Stellen Sie außerdem sicher, dass beide Lagereinheiten und die BB-Gehäuseoberflächen sauber und trocken sind. Verwenden Sie für beide Teile kein Schmierfett.

Befolgen Sie die Anweisungen des Herstellers zur Montage und zum Einbau des Lagersystems. Nutzen Sie ein Montagegerät zum Einpressen des Steuersatzes wie das Park Tool HHP-2. Siehe www.parktool.com/product/bearing-cup-press-HHP-2. Wählen Sie den geeigneten Druck und die richtigen Adapter, damit die Kraft nur auf die Schale und nicht auf das Lager innen angewandt wird. Drücken Sie, bis beide Schalenflanschen bündig mit dem BB-Gehäuserand sind.

HINWEIS

Ihr Cannondale Händler berät Sie gerne, was die Qualität und die Kompatibilität vorgeschlagener Austauschteile betrifft. Stellen Sie sicher, dass das PressFit BB30-System für den Einsatz mit einem 46 mm I.D. BB-Gehäuse gedacht ist. Überprüfen Sie die tatsächlichen Teileabmessungen mit einem Mikrometer.

Verwenden Sie keine chemischen Lösungsmittel zur Reinigung. Entfernen Sie kein Rahmenmaterial und verwenden Sie für das Tretlager-Gehäuse keine Werkzeuge zum Auftragschweißen.

Eine Beschädigung des Rahmens, die durch unpassende Teile oder eine unsachgemäße Montage/Demontage von Teilen bedingt ist, wird von Ihrer Garantie nicht abgedeckt.

TRETLAGER – BB30

SCALPEL SI ALLOY

Das Tretlagergehäuse ist mit dem BB30-Standard kompatibel. Siehe www.bb30standard.com. Der SI-Tretlageradapter ermöglicht den Einsatz von Kurbelsätzen für Tretlager des Standards Englisch/83mm.

Wartung

Sie sollten generell (mindestens) einmal im Jahr oder jedes Mal, wenn der Kurbelsatz ausgebaut oder gewartet wird oder ein Problem auftritt, den Zustand Ihrer Lager überprüfen.

Zur Prüfung drehen Sie bei ausgebautem Kurbelsatz die Innenlager beider Lager. Sie sollten glatt und ruhig laufen. Zu viel Spiel, Unebenheiten oder Korrosion lassen auf ein beschädigtes Lager schließen.

Montage

Innen- und außenliegende Flächen des Tretlagergehäuses säubern.

Innenseite des Tretlagergehäuses mit hochwertigem Fahrradfett bestreichen.

Zunächst das viereckige Ende des Sprengringes in die Nut einführen, dann im Uhrzeigersinn drehen und dabei den Sprengring vollständig in die Nut drücken. Danach den gegenüberliegenden Sprengring genauso montieren.

Nun die Lager mit einem Steuersatz-Einpresswerkzeug und dem Cannondale-Werkzeug **KT010/** wie dargestellt einpressen, bis die Lager an den Sprengringen fest anliegen.

Abschließend die Oberflächen der Lager zum Schutz vor Spritzwasser mit hochwertigem Fahrradfett bestreichen.

Demontage

Zur Demontage der Lager verwenden Sie das Cannondale-Werkzeug **KT010/**.

Mit einem Durchschlag das Lager von der gegenüberliegenden Seite vorsichtig aus dem Gehäuse heraustreiben.

HINWEIS

Eine zu häufige oder routinemäßige Demontage unbeschädigter Lager ist nicht empfehlenswert. Dies könnte zu einer Beschädigung des Lagersitzes und einem zu losen Sitz der Lager im Tretlagergehäuse führen.

KEINESFALLS DAS TRETLAGERGEHÄUSE BEFRÄSEN ODER ANDERWEITIG SPANABHEBEND BEARBEITEN.

Andernfalls kann der Rahmen irreparabel beschädigt werden.

DÄMPFER

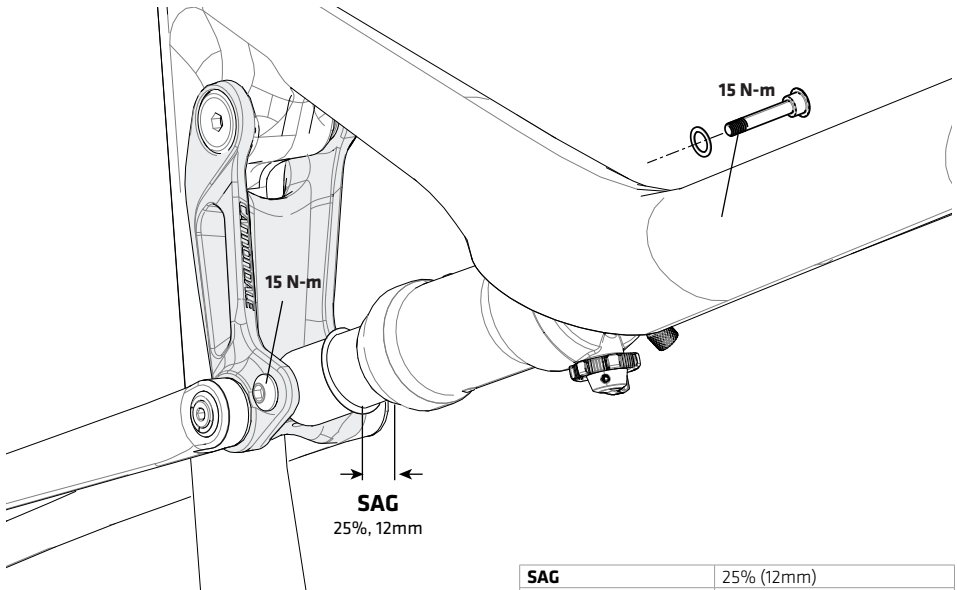

SAG	25% (12mm)
EYE-TO-EYE	190mm
STROKE	45mm
REDUCERS	30mm (1.180") x 8mm

EINSTELLUNG

1. Stellen Sie den Luftdruck entsprechend Ihrem Körpergewicht ein. Befolgen Sie bei der Befüllung des Dämpfers mit Druck die Anweisungen des Herstellers.
2. Schieben Sie den O-Ring gegen den Abstreifer des Dämpfers.
3. Setzen Sie sich in einer normalen Fahrposition auf das Fahrrad, beide Hände am Lenker und Füße auf den Pedalen, so dass Ihr Gewicht den Dämpfer hinten zusammendrückt.
4. Messen Sie den Negativfederweg. Passen Sie den Luftdruck im Dämpfer an, um den richtigen Wert für den Negativfederweg zu erreichen.
Füllen Sie Luft nach, um den Negativfederweg zu verkleinern.
Lassen Sie Luft ab, um den Negativfederweg zu vergrößern.

EMPFOHLENER NEGATIVFEDERWEG
25% - 12mm



WARNUNG

WÄHLEN SIE AUSSCHLIESSLICH KOMPATIBLE DÄMPFER UND GABELN FÜR IHR BIKE. NEHMEN SIE KEINERLEI ÄNDERUNGEN AN IHREM BIKE VOR, UM EINEN DÄMPFER EINZUBAUEN. LASSEN SIE IHRE DÄMPFUNG ODER GABEL VON EINEM PROFESSIONELLEN FAHRRAD-MECHANIKER EINBAUEN.

- Das Fahren mit der falschen Dämpfung hinten kann den Rahmen beschädigen. Sie könnten auch einen schweren Unfall damit haben. Stellen Sie sicher, dass der Gesamtfederweg, die Eye-to-Eye-Länge und die Einfederungslänge des hinteren Dämpfers, den Sie auswählen, den in dieser Anleitung angeführten **SPEZIFIKATIONEN** entsprechen.
- Wenn Sie andere Dämpfer oder Gabeln für Ihr Bike auswählen, müssen Sie sicherstellen, dass der Dämpfer oder die Gabel, für die Sie sich entscheiden, kompatibel mit dem Design Ihres Bikes und damit, wie Sie Ihr Bike benutzen, ist.

SHOCK LINK

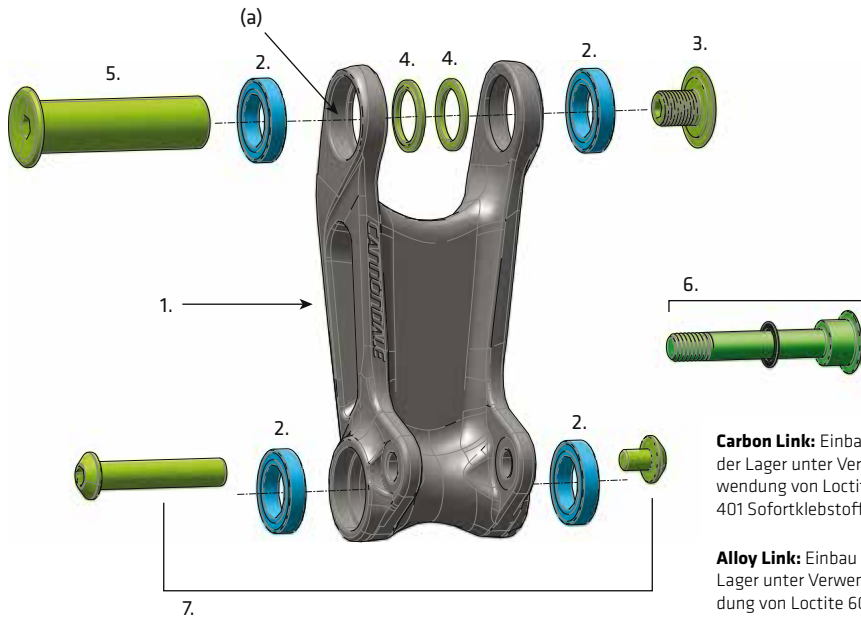

Carbon Link: Einbau der Lager unter Verwendung von Loctite 401 Sofortklebstoff

Alloy Link: Einbau der Lager unter Verwendung von Loctite 609

1.	Shock Link
2.	Bearing 4X
3.	Frame Pivot Bolt

4.	Spacers 2X
5.	Frame Pivot
6. & 7.	Shock Mounting Bolts - KP433/

Carbon Link - Einbau der Lager

1. Reinigen sie den Außenring des Lagers und die Lagersitze in der Wippe mit Isopropanol und einem sauberen Lappen, um Ölrückstände und Verschmutzungen zu entfernen.
2. Tragen sie einen dünnen Film Loctite 401 Sofortklebstoff nahe der Außenkante des Lagersitzes auf.
3. Drücken sie das Lager in den, mit Loctite 401 vorbereiteten Lagersitz. Stellen sie sicher, dass das Lager sauber mit dem Lagersitz (a) abschließt.
4. Stellen sie sicher, dass das Lager vollständig im Lagersitz sitzt.
5. Wiederholen sie Schritt 3-5 für die übrigen 3 Lager.
6. Versichern sie sich, dass alle 4 Lager komplett im Lagersitz sitzen.
7. Nach 45 Sekunden ist der Klebstoff bereits soweit ausgehärtet, dass man ihn anfassen kann.
8. Unbedingt benötigt, keine Alternative vorhanden

*** Unbedingt benötigt, keine Alternative vorhanden**

HINTERBAUACHSEN

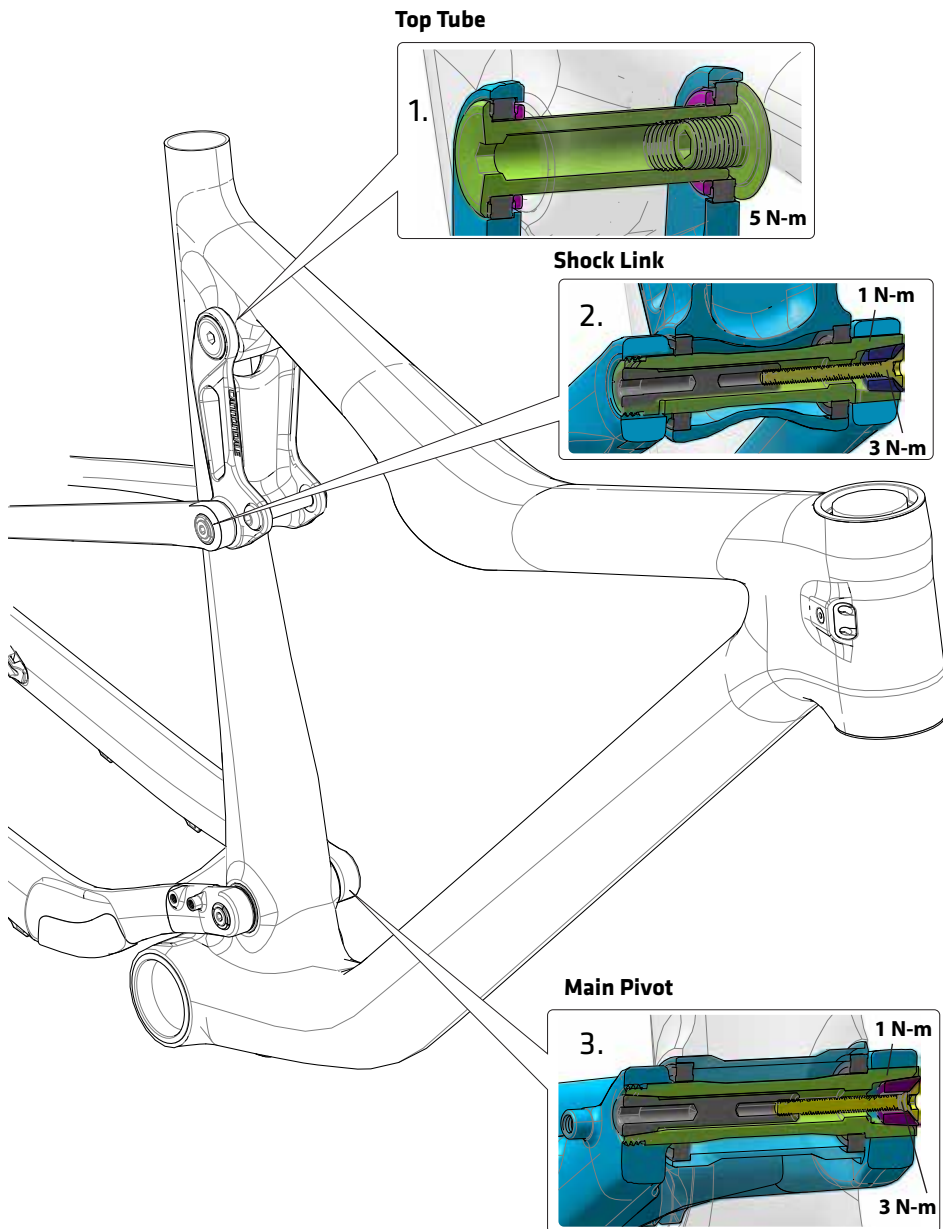

LOCK'R

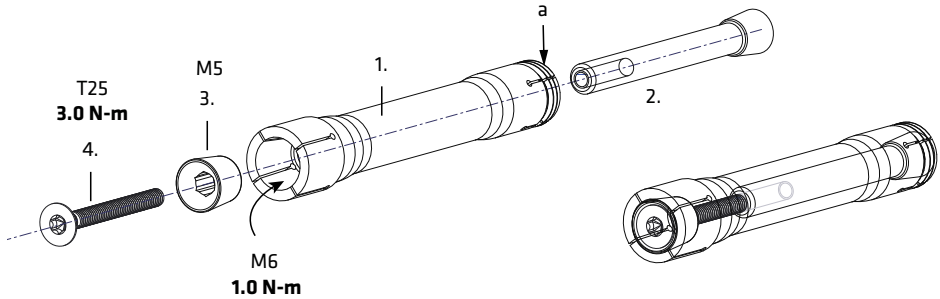

Säubern sie alle Bauteile und tragen sie eine dünne Schicht Fett auf.

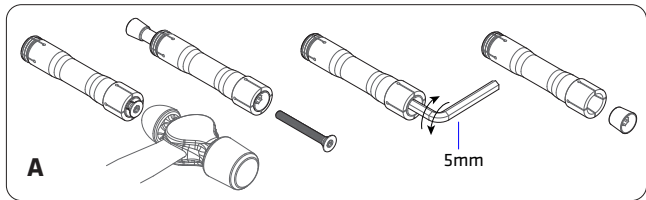

Montage

Untersuchen sie alle Bauteile auf Dellen, Kratzer oder andere Beschädigung. Ersetzen sie die komplette Achseinheit sollten sie Beschädigungen finden.

- Tragen sie ein hochwertiges Lagerfett auf alle Bauteile auf bevor sie diese mit der Wippe montieren. Stellen sie sicher, dass alle Gewinde, Expander und Expanderaufnahmen bedeckt sind.
- Vergewissern sie sich, dass sie die richtige Achs- und Schraubenlänge an den spezifischen Stellen verwenden. Siehe oben.
- Führen sie Achse (1), von der Nichtantriebsseite aus in die Wippe ein. Ziehen sie die Achse mit einem 6mm Inbus-Schlüssel und 1,0 Nm Drehmoment an. Ziehen sie die Achse nicht zu fest an.
- Führen sie den Expander mit Gewinde (2) auf der Nichtantriebsseite in die Achse ein und führen sie den anderen Keil (3) und die Schraube (4) auf der gegenüberliegenden Seite in die Achse ein. Ziehen sie die Schraube mit einem T25 Torx auf 3,0 Nm an.

Demontage

Der Achsausbau ist im ausgebauten Zustand dargestellt um die Arbeitsschritte zu verdeutlichen. Siehe A.

Arbeitsschritte:

- A. Lösen sie die Schraube (4) mit einem T25 Torx um ca. 4-6 Umdrehungen.
- B. Schlagen sie mit einem Schonhammer auf die gelöste M4 Schraube (4) um den gewindelosen Keil zu lösen.

Entfernen sie die M4 Schraube (4) und den Expander mit Gewinde (2) aus der Achse.
- C. Führen sie einen 5mm Inbus-Schlüssel ein um den Keil (3) frei zu drehen und diesen zu entfernen (abgebildet). Sollte er sich nicht lösen, verwenden sie einen 6mm Inbus-Schlüssel (Kein Kugelkopf) und schlagen die den Keil heraus.
- D. Führen sie einen 6mm Inbus-Schlüssel in die Achse ein und drehen sie diese gegen den Uhrzeigersinn bis sie sich herausziehen lässt.

SCHALTAUGE - KP432/

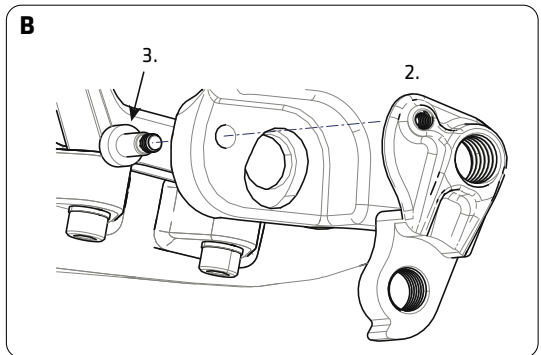
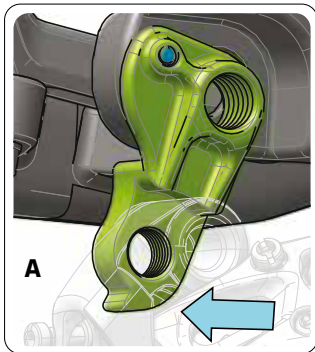
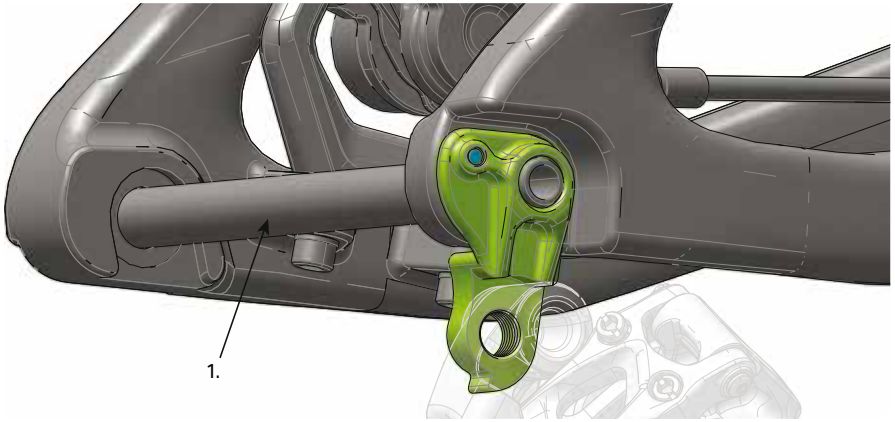

Ausbau des Rads

Ist die Hinterradachse entfernt, wird sich das Schaltauge (1) und das daran befestigte Schaltwerk leicht nach unten und hinten drehen, um ein leichteres Ausbauen des Hinterrads zu ermöglichen. Siehe A.

Austausch des Schaltauges

Das Austauschkit ist erhältlich als Cannondale Kit **KP432/**.

Das Kit enthält das Schaltauge (1) sowie einen neuen Bolzen (3). Bevor sie das neue Schaltauge montieren, säubern sie das Ausfallende mit Hilfe einer Bürste von Schmutz (alte Zahnbürste). Untersuchen sie die Stelle auf Beschädigung. Tragen sie einen dünnen Film Fett auf. Tragen sie Loctite 242 (blau) auf den Bolzen (4) auf. Richten sie das Schaltauge auf der anderen Seite des Ausfallendes aus und ziehen sie den Bolzen mit dem entsprechenden Drehmoment an.

SHIMANO D12 BATTERIE

Verwenden Sie die Shimano Sattelstützen- Batterie SM-BTR2.

Der Kit für die Batteriehalterung und die interne Kabelführung sind verfügbar als Cannondale Artikelnr. **KP439/**

Reihenfolge der Montage:

1. Befestigen Sie die Halterung (2) an der Batterie (1) mit 3mm Kabelbindern (3).
2. Entfernen Sie den Dämpfer.
3. Stülpen Sie die Halterung/ Batterie über die Dämpferspacer (4).
4. Verbinden Sie die Batterieleitungen mit der Batterie.
5. Legen Sie die Batterie und Dämpfer in das Oberrohr.
6. Montieren und befestigen Sie die Dämpferschrauben mit 15N-m

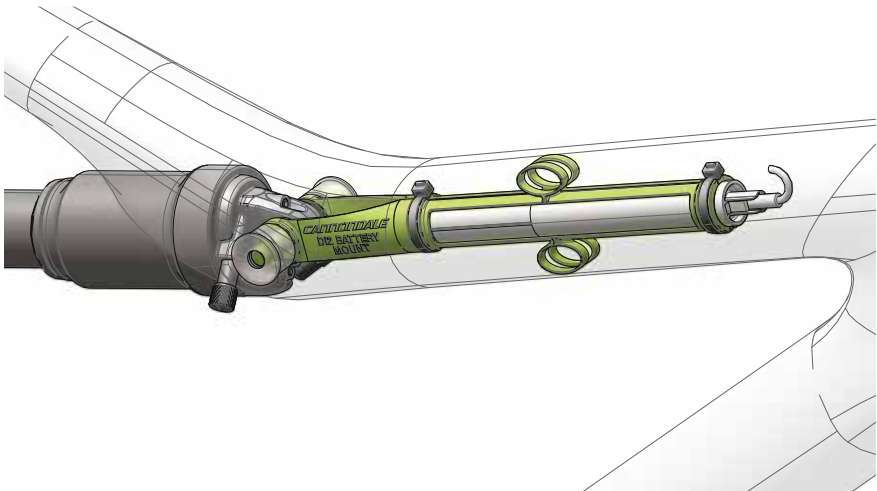
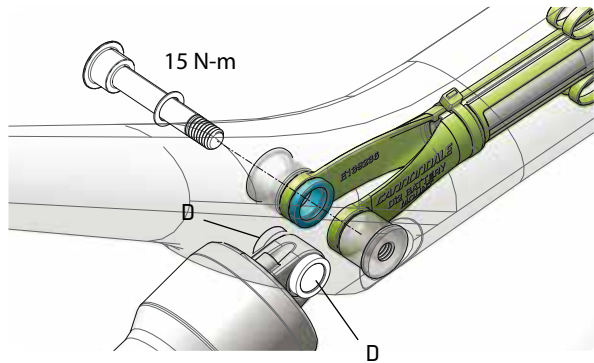
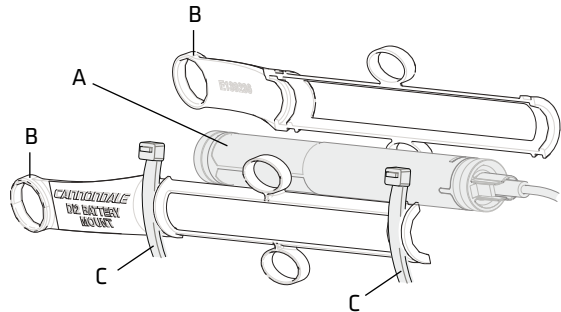

INTERNE KABELFÜHRUNGEN

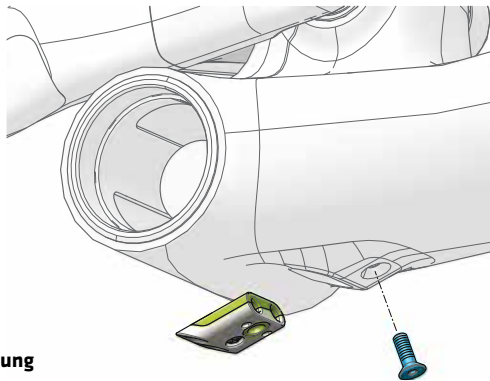
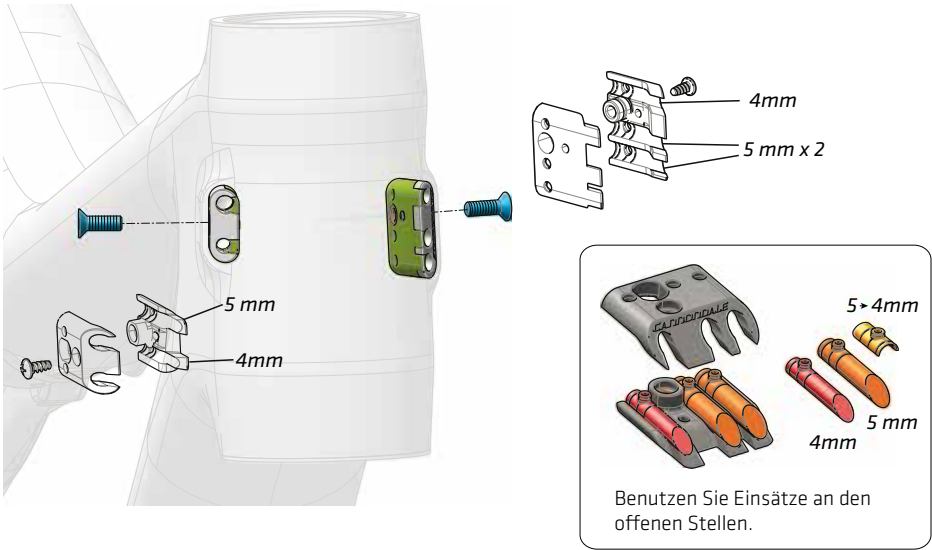

Interne Kabelführung

Montieren Sie das Plastikspiralkabel um die Di2 Kabel (6) durch die interne Kabelführung (7)

Verwenden Sie den 4mm grossen Kabeleinlass für das Di2 Kabel.

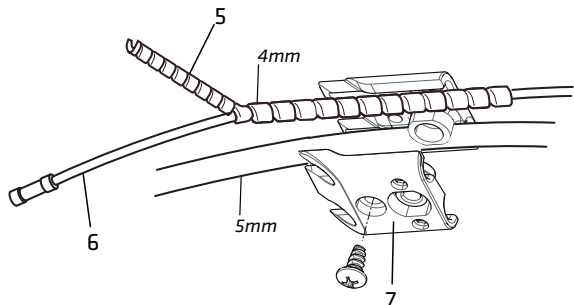

ERSATZTEILE

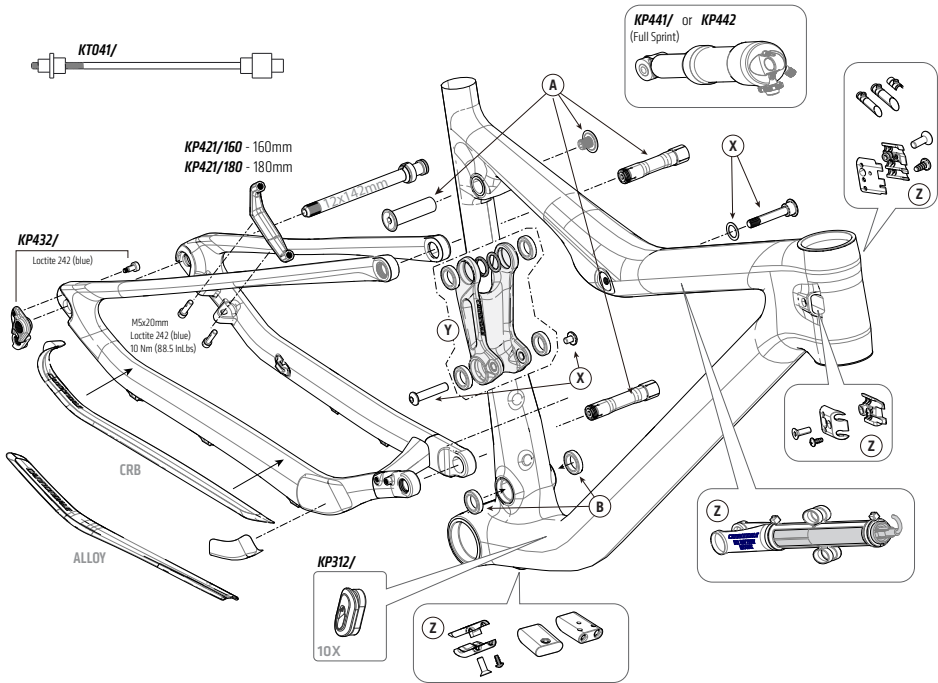

SCALPEL SI

CODE	DESCRIPTION	CRB	ALLOY
KP432/	KIT, HANGER, SCALPEL SI, 142	X	X
KP436/	KIT, CABLE GUIDES MECH, SCALPEL SI	X	
KP437/29	KIT, LINK, CARBON, 29, SCALPEL SI	X	X
KP437/27	KIT, LINK, CARBON, 27, SCALPEL SI	X	X
(Z) KP439/	KIT, CABLE GUIDES, DI2, SCALPEL SI	X	
KT041/	KIT, TOOL AI TRUING WHEEL AXLE	X	
(X) KP433/	KIT, SHOCK BOLTS, SCALPEL SI		
KP441/	KIT, REAR SHOCK, SCALPEL SI, MON-ARCH FS (Full Sprint version)	X	X
KP442/	REAR SHK, SCALPEL SI, MONARCH	X	X
KP443/	KIT, CSTAY PROTECT, SCALPEL SI CRB	X	
KP444/	KIT, CSTAY PROTECT, SCALPEL SI AI		X

CODE	DESCRIPTION	CRB	ALLOY
(A) KP435/	KIT, LINK, HARDWARE, SCALPEL SI	X	X
(B) KP434/	KIT, BEARINGS, PIVOT, SCALPEL SI	X	X
HD169/	KIT BEARINGS HEADSET 2 HSHOK	X	X
QSISEAL/	KIT, SEAL, UPPER BEARING, 58mm OD	X	X
KP119/	KIT HEADSET INT HSHOK TO 1.5"	X	X
KP058/	KIT HEADSET INT HEADSHOK 1 1/8	X	X
KP205/	KIT HEADSET INT H SHOK TO TAPER	X	X
KF115/	KIT GEL DYNAMIC CARBN SEATPOST	X	X
KP197/	KIT BEARING BB-PRESSFIT 30	X	X
KB6180/	KIT BEARING BB SI 2PCS	X	X
KP421/160	KIT, BRAKE MOUNT, FLAT, 160MM	X	X
KP421/180	KIT, BRAKE MOUNT, FLAT, 180MM	X	X
KF103/	KIT GUARD SCUFFGUARD 8PK	X	X

SI HOLLOWGRAM MTN PF30 + BB30

BB30 - 83MM

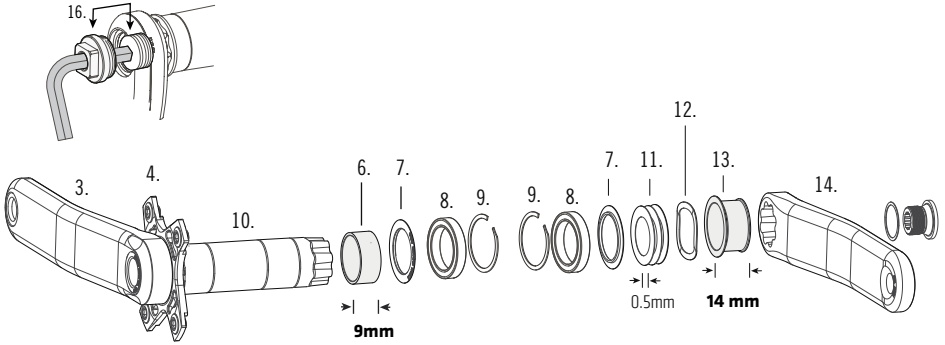

PF30 - 83MM

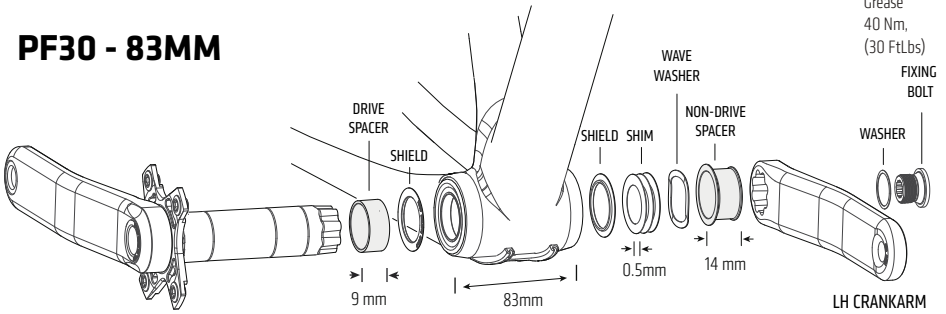

Grease
40 Nm,
(30 FtLbs)

LH CRANKARM

KP354/
1X11
5mm CL Offset
76 BCD

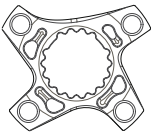

(laser etch)
"A2 SRAM 1X CL_55.6"

KP352/
2X10
5mm CL Offset
104x64 BCD

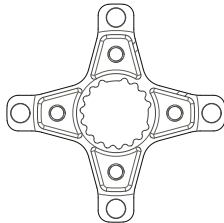

(laser etch)
"104X64"

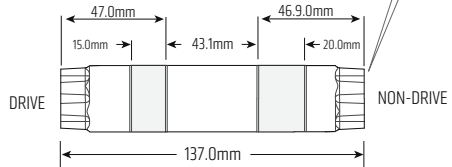
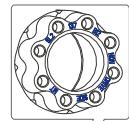

KP308/ KIT, SPINDLE-SI MTN, 137MM (Spindle only)

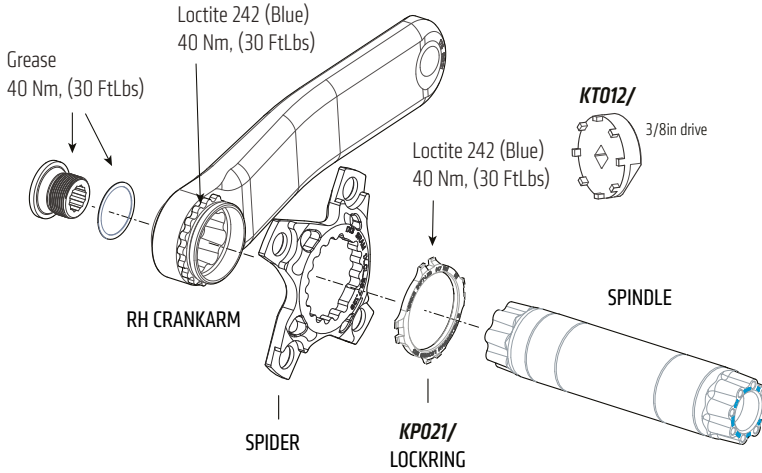

NO. (QTY)	CODE	DESCRIPTION
1(2), 2(2)	KP251/BLK	KIT,CRANK BOLTS,H-GRAM SL2,(2)
4	KP296/	KIT,SPIDER-SI MTN,XX1
	KP128/	KIT,SPIDER,SI MTN,SRAM 80/120BCD BLT
	KP241/	KIT,SPIDER,SI MTN,SRAM 64/104BCD BLT
	KF355/	KIT,SPIDER-SI MTN,TRIPLE 64/104BCD 4BLT
	CU4041AI30	MTB SPIDERING SL 30T X-SYNC AI OFFSET
	CU4041AI32	MTB SPIDERING SL 32T X-SYNC AI OFFSET
5	CU4041AI34	MTB SPIDERING SL 34T X-SYNC AI OFFSET
	KP021/	KIT,LOCKRING-SL --REQUIRES KT012/
1(2), 2(2), 6, 7(2) 8(2), 9A(2), 9B(2), 10, 11(3), 12, 13	KP306/	KIT,BB,CDALE SI,68/73X137 BB30/PF30

NO. (QTY)	CODE	DESCRIPTION
--	KP218/	KIT,LOCTITE 609 W/ACTIVATOR
9B(2)	QC616/	KIT,CIRCLIP,BB-SI
8(2)	KB6180/	KIT,BEARING,BB-BB30 (SKF#6806-2RS /SR12 /90% FILL)
8(2), 9A(2)	KP197/	KIT,BEARING,BB-PF30
7(2)	KP249/BLK	KIT,BEARING SHIELD,BB-SL2
10	KP308/	KIT,SPINDLE-SI MTN, 137MM
11	QC617/	KIT,SHIMS-PLASTIC, BB-SI; INCL 5 SHIMS
12	QC618/	KIT,WASHER-WAVE, BB-SI
	KT010/	KIT,TOOL-BB BEARING-SI;
	KT011/	KIT,TOOL - BEARING REMOVAL SI;
	KT012/	KIT,TOOL-LOCK RING-SI
16	KT013/	KIT,CRANK EXTRACTION TOOL; 2 PIECES

RIGHT CRANKARM - 3			
TYPE	SISL2	HOLLOW-GRAM SI	CANNONDALE SI
165mm	--	--	KP423/165R
170mm	KP246/170R	KP305/170R	KP423/170R
172mm	KP246/172R	KP305/172R	KP423/172R
175mm	KP246/175R	KP305/175R	KP423/175R

LEFT CRANKARM - 14			
TYPE	SISL2	HOLLOW-GRAM SI	CANNONDALE SI
165mm	--	--	KP423/165L
170mm	KP246/170L	KP305/170L	KP423/170L
172mm	KP246/172L	KP305/172L	KP423/172L
175mm	KP246/175L	KP305/175L	KP423/175L

SI HOLLOWGRAM MTN

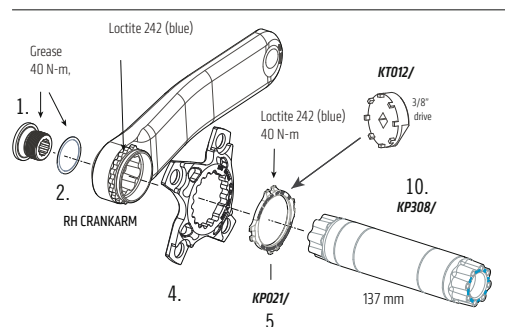
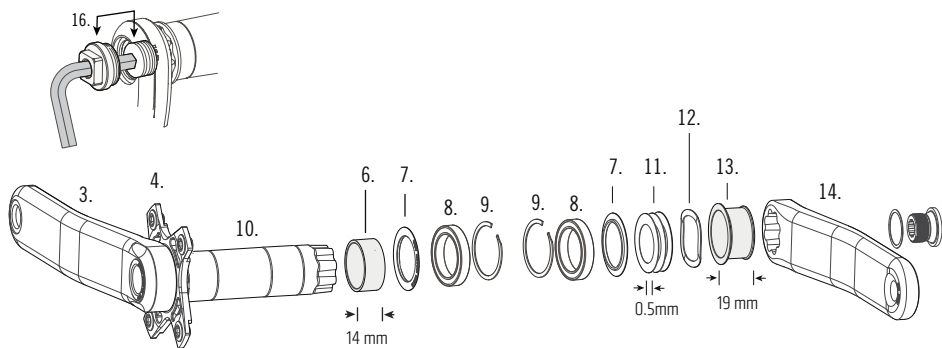

RIGHT CRANKARM - 3			
TYPE	SISL2	HOLLOW-GRAM SI	CANNONDALE SI
165mm	--	--	KP423/165R
170mm	KP246/170R	KP305/170R	KP423/170R
172mm	KP246/172R	KP305/172R	KP423/172R
175mm	KP246/175R	KP305/175R	KP423/175R

LEFT CRANKARM - 14			
TYPE	SISL2	HOLLOW-GRAM SI	CANNONDALE SI
165mm	--	--	KP423/165L
170mm	KP246/170L	KP305/170L	KP423/170L
172mm	KP246/172L	KP305/172L	KP423/172L
175mm	KP246/175L	KP305/175L	KP423/175L

NO. (QTY)	CODE	DESCRIPTION
1(2), 2(2)	KP251/BLK	KIT,CRANK BOLTS,H-GRAM SL2,(2)
4	KP296/	KIT,SPIDER-SI MTN,XX1
	KP128/	KIT,SPIDER,SI MTN,SRAM 80/120BCD BLT
	KP241/	KIT,SPIDER,SI MTN,SRAM 64/104BCD BLT
	KF355/	KIT,SPIDER-SI MTN,TRIPLE 64/104BCD 4BLT
	KP366/28	MTB SPIDERING SL 28T X-SYNC
	KP366/30	MTB SPIDERING SL 30T X-SYNC
5	KP366/32	MTB SPIDERING SL 32T X-SYNC
	KP021/	KIT,LOCKRING-SL --REQUIRES KT012/
1(2), 2(2), 6, 7(2), 8(2), 9A(2), 9B(2), 10, 11(3), 12, 13	KP306/	KIT,BB,COALE SI,68/73X137 BB30/PF30

NO. (QTY)	CODE	DESCRIPTION
--	KP218/	KIT,LOCTITE 609 W/ACTIVATOR
9B(2)	QC616/	KIT,CIRCLIP,BB-SI
8(2)	KB6180/	KIT,BEARING,BB-BB30 (SKF#6806-2RS /5RI2 /90% FILL)
8(2), 9A(2)	KP197/	KIT,BEARING,BB-PF30
7(2)	KP249/BLK	KIT,BEARING SHIELD,BB-SL2
10	KP308/	KIT,SPINDLE-SI MTN,137MM
11	QC617/	KIT,SHIMS-PLASTIC, BB-SI; INCL 5 SHIMS
12	QC618/	KIT,WASHER-WAVE, BB-SI
	KT010/	KIT,TOOL-BB BEARING-SI;
	KT011/	KIT,TOOL - BEARING REMOVAL SI;
	KT012/	KIT,TOOL-LOCK RING-SI
16	KT013/	KIT,CRANK EXTRACTION TOOL; 2 PIECES

WARTUNGSPLAN

In der folgenden Tabelle sind nur weitergehende Wartungsinformationen aufgelistet. Bitte konsultieren Sie Ihre Cannondale Fahrrad-Bedienungsanleitung bezüglich weiterer Informationen über die grundlegende Wartung Ihres Fahrrads. Sprechen Sie mit Ihrem Cannondale Händler, um ein individuelles und umfassendes Wartungsprogramm für Ihren Fahrstil, die eingebauten Komponenten und Ihre Fahrgewohnheiten zu erstellen. Befolgen Sie die Wartungsempfehlungen der Komponentenhersteller. Diese werden von den entsprechenden Herstellern der Teile Ihres Fahrrads, die nicht von Cannondale sind, herausgegeben.

FAHRRADTEIL	HÄUFIGKEIT
<p>ZÜGE UND LEITUNGEN – Mit Ihrem Fahrrad hat man Ihnen kleine Rahmen-Protektoren zum Kleben geliefert – <i>KF103/</i>. Platzieren Sie den Rahmenprotector zwischen dem Kabel und dem Rahmen, an Stellen, wo durch die Bewegung Reibung entsteht. Mit der Zeit können sich Kabel an Rahmenteilern scheuern und dadurch ernsthafte Schäden am Rahmen verursachen.</p> <p>HINWEIS: Schäden an Ihrem Fahrrad, die aufgrund der durch Kabel verursachten Reibung entstehen, sind nicht Gegenstand der Garantie und werden nicht abgedeckt. Die Rahmenprotektoren bieten auch keinen akzeptablen Schutz gegen falsch installierte oder falsch verlegte Kabel oder Leitungen. Wenn Sie feststellen, dass die Rahmenprotektoren sich sehr schnell abnutzen, dann lassen Sie sich von Ihrem Cannondale Händler bzgl. des Routings auf Ihrem Fahrrad beraten.</p>	<p>VOR DER ERSTEN TOUR</p>
<p>INSPEKTION AUF SCHÄDEN: Reinigen und inspizieren Sie den gesamten Fahrrad-rahmen / Schwinge / Verbindungselemente auf Risse oder Beschädigungen. Siehe "Sicherheitschecks" in Ihrer Cannondale Fahrrad-Bedienungsanleitung.</p>	<p>VOR UND NACH JEDER TOUR</p>
<p>KONTROLLIEREN SIE DIE DREHMOMENTE – zusätzlich zu den anderen komponentenspezifischen Drehmomenten Ihrer Fahrradteile. Ziehen Sie alle Teile entsprechend der in dieser Beilage aufgeführten Anweisung für Drehmomente nach.</p>	<p>ALLE PAAR TOUREN</p>
<p>GABEL – Bitte konsultieren Sie die Bedienungsanleitung des Herstellers für Wartungsinformationen in Bezug auf Ihre Gabel.</p>	



WARNUNG

BEI EINEM SCHLECHT GEWARTETEN FAHRRAD KÖNNEN TEILE BRECHEN ODER DEREN FEHLFUNKTION KANN ZU EINEM UNFALL ODER GAR DEM TOD, ZU SCHWEREN VERLETZUNGEN ODER LÄHMUNGEN FÜHREN. Bitte fragen Sie Ihren Cannondale Händler, damit er Ihnen hilft, ein komplettes individuelles Wartungsprogramm zusammenzustellen. Dieses Programm sollte alle Teile auflisten und berücksichtigen, die in Ihrem Fahrrad eingebaut sind, damit diese regelmässig überprüft werden. Häufige Kontrollen sind zur Problembestimmung und Unfallverhütung erforderlich.



*Warning! Read this supplement and your cannondale bicycle owner's manual.
Both contain important safety information. Keep both for future reference.*

CANNONDALE EUROPE

*Cycling Sports Group Europe, B.V.
Han zepoort 27, 7570 GC, Oldenzaal,
Netherlands
(Voice): +41 61 4879380
(Fax): +31 5415 14240
servicedeskeurope@cyclingsportsgroup.com*

CANNONDALE UK

*Cycling Sports Group
Vantage Way, The Fulcrum,
Poole, Dorset, BH12 4NU
(Voice): +44 (0)1202 732288
(Fax): +44 (0)1202 723366
sales@cyclingsportsgroup.co.uk*

WWW.CANNONDALE.COM

*© 2016 Cycling Sports Group
133422 (04/16)*