

SystemSix

Supplément au manuel de l'utilisateur



AVERTISSEMENT

VEUILLEZ LIRE CE SUPPLÉMENT, AINSI QUE LE
MANUEL DE L'UTILISATEUR CANNONDALE.

Les deux documents contiennent d'importantes informations sur la sécurité.
Conservez-les pour les consulter ultérieurement.

cannondale

Informations Importantes

Dans ce supplément, les informations particulièrement importantes sont présentées des façons suivantes :

AVERTISSEMENT

Indique une situation hasardeuse qui, si cette dernière n'est pas évitée, peut entraîner de graves blessures, voire la mort.

INFORMATION

Indique des précautions particulières à prendre afin d'éviter tout dommage.

À propos de ce supplément

Les suppléments au manuel du propriétaire Cannondale fournissent des informations importantes et spécifiques aux modèles concernant la sécurité, la maintenance et la technique. Ils ne remplacent pas votre manuel du propriétaire d'un vélo Cannondale.

Il se peut que ce supplément ne soit pas le seul pour votre vélo. Assurez-vous de tous les avoir et de tous les lire.

Si vous avez besoin d'un manuel ou d'un supplément ou si vous avez une question concernant votre vélo, veuillez immédiatement contacter votre revendeur Cannondale ou nous appeler à l'un des numéros de téléphone figurant au dos de ce manuel.

Vous pouvez télécharger des versions PDF Adobe Acrobat de n'importe quel manuel du propriétaire Cannondale ou supplément depuis notre site Web : <http://www.cannondale.com>.

AVERTISSEMENT

Ce supplément peut inclure des procédures qui vont au delà des limites des compétences mécaniques générales. Des outils spéciaux, des capacités et connaissances spéciales peuvent être requis. Des travaux de mécanique incorrects augmentent les risques d'accident. Tout accident de vélo comporte des risques de blessures sérieuses, de paralysie ou de mort. **Pour minimiser ces risques, nous recommandons vivement aux propriétaires de toujours faire effectuer les travaux de mécanique par un revendeur Cannondale agréé**

SOMMAIRE

Informations concernant la Sécurité..... 2-5

Informations techniques..... 6-18

Pièces de Rechange 19-20

Votre revendeur Cannondale

Afin de vous assurer que votre vélo est correctement entretenu et réparé, et pour bénéficier des garanties applicables, veuillez confier toutes les opérations d'entretien et de réparation à un revendeur Cannondale agréé.

INFORMATION

Toute opération d'entretien ou de réparation effectuée autrement que par un mécanicien agréé risque de provoquer des dommages importants et d'annuler la garantie.

Contacter Cannondale

Cannondale USA

Cycling Sports Group, Inc.
1 Cannondale Way, Wilton CT, 06897, USA
1-800-726-BIKE (2453)

Cycling Sports Group Europe B.V

Mail: Postbus 5100
Visits: Hanzepoort 27
7575 DB, Oldenzaal, Netherlands
www.cannondale.com/europe/contact

INFORMATIONS SUR LA SÉCURITÉ

Message important concernant les matériaux composites

AVERTISSEMENT

Votre vélo (cadre et composants) est fabriqué avec des matériaux composites, communément appelés "fibres de carbone".

Il est important de posséder quelques connaissances fondamentales au sujet des matériaux composites. Les matériaux composites utilisant des fibres de carbone sont légers et résistants, mais en cas de choc violent ou de surcharge, ils ne se plient pas, ils se rompent.

Pour votre sécurité, en tant que propriétaire et/ou utilisateur de ce vélo, il est important d'effectuer correctement toutes les opérations d'entretien, de réparation et d'inspection des parties fabriquées en matériaux composites (cadre, potence, fourche, guidon, tige de selle, etc.). Consultez votre revendeur Cannondale pour des conseils et de l'aide, si nécessaire.

Nous vous recommandons vivement de lire la Section D "Inspection de sécurité" en Partie II du Guide d'utilisation de votre vélo Cannondale avant de monter sur le vélo.

La non observation de ces recommandations peut causer un accident, une paralysie et/ou des blessures graves, voire mortelles.

Utilisation prévue



Votre vélo ou votre cadre est prévu pour être utilisé dans la CONDITION 1 / ROUTE HAUTE PERFORMANCE.

AVERTISSEMENT

Sachez pour quelle utilisation votre vélo est prévu. Utiliser votre vélo de manière incorrecte est dangereux. Lisez (en les comprenant) les informations relatives à l'utilisation conforme indiquées dans la partie II de votre manuel du propriétaire d'un vélo cannondale.

Inspection et dommages liés à un accident

AVERTISSEMENT

Après un accident ou un impact:

Inspectez le cadre attentivement pour voir s'il est endommagé (voir la PARTIE II, section D. Contrôles de sécurité dans votre manuel du propriétaire d'un vélo Cannondale.)

N'utilisez pas votre vélo si vous remarquez un signe d'endommagement, quel qu'il soit : fibres de carbone cassées, éclatées ou délaménées.

LES POINTS SUIVANTS PEUVENT INDIQUER UN DÉLAMINAGE OU UN DOMMAGE :

- Sensation inhabituelle ou étrange au niveau du cadre
- Impression que le carbone est mou au toucher ou que sa forme est altérée
- Bruits de craquement ou autres bruits inexplicables
- Fissures visibles, coloration blanche ou laiteuse de la section de fibres de carbone

SI VOUS CONTINUEZ À ROULER AVEC UN CADRE ENDOMMAGÉ, LES RISQUES DE CASSE DU CADRE AUGMENTENT, ENTRAÎNANT AINSI UN RISQUE DE BLESSURE GRAVE OU MORTELLE POUR L'UTILISATEUR.

L'INOBSERVATION DE CET AVERTISSEMENT PEUT CAUSER UN ACCIDENT, UNE PARALYSIE ET/OU DES BLESSURES GRAVES, VOIRE MORTELLES.

Frein a Disque sur Velos de Route

AVERTISSEMENT

Relatif au freinage conventionnel sur jante, les freins à disques sont moins affectés par l'eau, n'usent pas ou ne chauffent pas les jantes, et donc par conséquent sont plus réguliers. Les freins à disque sont aussi plus puissants.

Pour minimiser le risque de blessures ou accidents :

- Prendre en compte que les vélos de routes ont une surface de contact relativement petite (partie du pneu en contact avec la route). Afin d'utiliser les freins en sécurité et efficacement, vous aurez besoin de plus ou moins de force de freinage dans différentes situations. Vous devez prendre ceci en compte, différents types de routes, les conditions climatiques peuvent influencer sur l'adhérence.
- Les freins à disques sont excellents, mais pas magiques. Prenez les temps de rouler avec vos nouveaux freins à disques dans un environnement à faible risque pour vous y habituer et sentir les performances des freins à disques et pneus.

VOUS POUVEZ ETRE SEVEREMENT BLESSE, PARALYSE OU TUE DANS UN ACCIDENT SI VOUS IGNOREZ CE MESSAGE

Couples de serrage

Pour votre sécurité, il est très important que les pièces de fixation (écrous, vis, boulons) de votre vélo soient serrées au bon couple de serrage. Serrer les pièces de fixation au bon couple de serrage est également important pour la durée de vie et les performances de votre vélo. Nous vous conseillons vivement de faire serrer avec une clé dynamométrique toutes les pièces de fixation de votre vélo par votre revendeur. Si vous décidez de serrer les pièces de fixation de votre vélo vous-même, utilisez une clé dynamométrique.

Trouver l'information couple de serrage:

Du fait de la grande variété de vélos et de composants utilisés, une liste des couples de serrage recommandés ne serait plus à jour et ce, avant même d'être publiée. Beaucoup de pièces de fixation devraient être montées avec du frein-filet comme le Loctite®.

Pour déterminer le couple de serrage correct et l'application de frein-filet sur une pièce de fixation, nous vous demandons de contrôler ce qui suit :

- Les marquages sur le composant. Beaucoup de composants sont marqués. Le marquage des produits devient la norme.
- Les spécifications de serrage figurant dans les instructions du fabricant fournies avec votre vélo.
- Les spécifications de serrage listées sur le site Web des fabricants des composants.
- Consultez votre revendeur. Les revendeurs ont accès à des données actuelles et connaissent les couples de serrage adaptés à la plupart des pièces de fixation.

Dégagement des pneus



AVERTISSEMENT

LE DÉGAGEMENT MINIMUM DES PNEUS DOIT ÊTRE RESPECTÉ ET MAINTENU

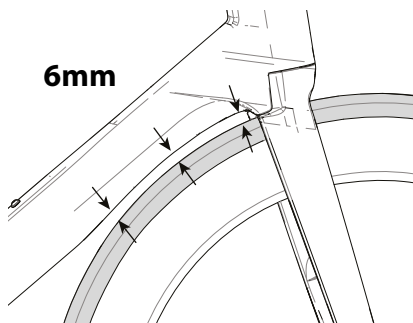

Dans le cas où le dégagement des pneus serait inférieur à la valeur minimale spécifiée, le pneu en rotation pourrait venir frotter contre le cadre et bloquer soudainement la roue. Ceci peut avoir pour effet d'éjecter le cycliste ou de provoquer une perte de contrôle du vélo et un accident. Le frottement d'un pneu sur le cadre peut aussi provoquer des dommages au cadre. Non couvert par la garantie limitée.

Pour mesurer le dégagement de pneu :

1. Gonflez le pneu à la pression maximale indiquée sur le flanc du pneu.
2. Mesurez l'espacement entre le pneu et le cadre. Effectuez la mesure sur toute la zone pouvant être affectée. Voir les flèches.
3. Si le dégagement de pneu mesuré est inférieur à la valeur spécifiée, le pneu n'est pas compatible et ne doit pas être utilisé.

LA NON OBSERVATION DE CET AVERTISSEMENT PEUT CAUSER UN ACCIDENT ET DES BLESSURES GRAVES, VOIRE MORTELLES.

Home-Trainers

Si vous utilisez un home-trainer qui requiert la dépose de la roue avant et une fixation au niveau des pattes de fourche : assurez-vous de bien serrer le blocage rapide de la fourche ! Sinon, le mouvement relatif usera les pièces et affaiblira, voire endommagera, votre vélo.

Si vous utilisez un home-trainer qui maintient le vélo en serrant le blocage rapide arrière entre deux cônes: retirez le blocage rapide léger fourni avec votre vélo. Remplacez-le par un blocage rapide lourd classique en acier et serrez-le bien! Sinon, le mouvement relatif usera les pièces et affaiblira, voire endommagera, votre vélo. Il faut noter que de nombreux blocages rapides modernes ne pourront pas s'adapter aux cônes de fixation de ce type de home-trainer en raison de formes incompatibles.

Soyez particulièrement vigilant avec un cadre ou une fourche en carbone. La fibre de carbone est un matériau relativement tendre qui ne résiste pas à l'abrasion. S'il y a le moindre mouvement relatif, le carbone s'usera rapidement. Si vous êtes un gros utilisateur de home-trainer, envisagez d'utiliser un vélo ancien : la sueur a un effet corrosif sur les matériaux, et le poids n'est pas un problème. Évitez d'user vos précieux composants.

Demandez conseil à votre revendeur pour choisir le bon Home-Trainer et comment l'utiliser dans les meilleures conditions.

INFORMATION

TRAINERS - En montant incorrectement un vélo dans un home-trainer ou en utilisant un home-trainer non compatible avec le cadre de votre vélo, vous risquez de sérieux dommages.

BIDONS - Un choc, une chute, ou un porte-bidon mal fixé peuvent endommager votre cadre. Ce type de dommage n'est pas couvert par la garantie limitée Cannondale.

Bidons

Des chocs latéraux sur un bidon ou un porte-bidon peuvent endommager les inserts taraudés, en raison de l'effet de levier qui s'exerce sur ces zones de petite dimension. Lors d'une chute, protéger ces inserts filetés sur votre cadre est la dernière chose dont vous vous souciez. Toutefois, pour ranger ou transporter votre vélo, quelques précautions sont à prendre afin d'éviter que le porte-bidon ne soit heurté ou ne subisse une force importante, qui risquerait d'endommager les inserts. Nous vous recommandons de retirer le bidon et le porte-bidon lorsque vous devez transporter votre vélo.

En outre, vérifiez la fixation du porte-bidon ; resserrez les boulons du porte-bidon si nécessaire. Ne roulez pas avec un porte-bidon desserré. Le fait de rouler avec un porte-bidon desserré peut produire un mouvement de ballonnement et des vibrations au niveau du porte-bidon. Un porte-bidon desserré peut endommager l'insert et celui-ci peut finir par être arraché. Il est possible de réparer un insert branlant, ou d'installer un nouvel insert, uniquement lorsque le cadre n'est pas endommagé. Le remplacement nécessite un outil spécial. Si vous remarquez que l'insert est endommagé, consultez votre revendeur Cannondale pour des conseils et de l'aide.

Montage d'un cadre

Avant de monter un cadre, consultez votre revendeur Cannondale et les fabricants des composants et analysez avec eux votre style de conduite, votre niveau, votre poids ainsi que votre intérêt et votre disponibilité pour l'entretien. Assurez-vous que les composants choisis sont compatibles avec votre vélo et adaptés à votre poids et à votre style de conduite. En règle générale, les composants légers ont une durée de vie moindre. En sélectionnant des composants légers, vous faites un compromis favorisant la haute performance procurée par un poids moindre, au détriment de la longévité. Si vous choisissez des composants encore plus légers, vous devrez les inspecter plus souvent. Si vous êtes un coureur relativement lourd ou si votre style est brutal, d'attaque ou extrême, achetez des composants plutôt résistants.

Lisez et suivez les instructions et recommandations du fabricant de composants.

INFORMATIONS TECHNIQUES

Spécifications

Élément	Spécifications
Cadre	142mm, 700c
Tube de direction	UPR: 1 - 1/8", LWR: 1-1/4"
Jeu de direction	Intégré, 1-1/8" - 1-1/4"
Boîtier de pédalier : Type / Largeur	PF30 / 73mm
Dérailleur	avant Brasé, Down-Pull
Tige de selle : Diam/Collier	KNØT, serrage interne
▲ Taille de pneu / Largeur de pneu	700C x 30mm (mesuré)
Dégagement de pneu avant mini	6mm (voir page 4)
▲ Insertion de tige de selle mini	65mm
Frein arrière : type de fixation / Diam.	Flat Mount, 140/160mm
Frein arrière : longueur du boulon de fixation	Shimano 38.0mm / Adaptateur 38.1mm
Axes : Type / Longueur	Blocage rapide, pas double, M12x1,0, FR : 100 x12 mm, longueur 119 mm RR : 142 x12 mm, longueur 165 mm
▲ Utilisation prévue:	ASTM - CONDITION 1, Route Haute Performance
▲ Limite de poids maxi : Total (cycliste + tous les équipements) :	(285lbs / 129Kg)

Guide-câble du boîtier de pédalier

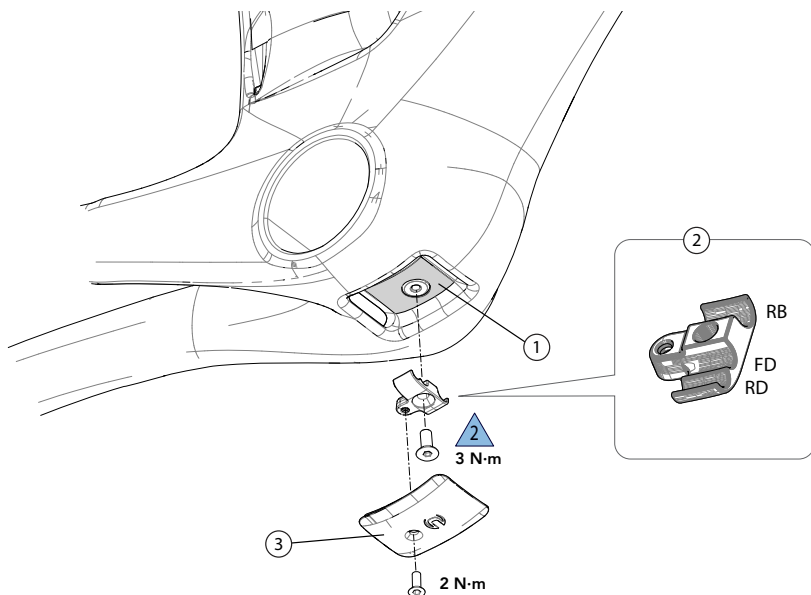

Géométrie

- A Longueur Du Tube De Selle
- B Longueur Du Tube Supérieur
- C Angle Du Tube De Direction
- D Angle Effectif Du Tube De Selle
- E Hauteur D'entrejambe
- F Longueur Du Tube De Direction
- G Empattement
- H Centre De La Roue Avant
- I Longueur Des Bases
- J Abaissement Du Boîtier De Pédalier
- K Hauteur Du Jeu De Pédalier
- L Inclinaison De La Fourche
- M Chasse
- N Empilement
- O Portée

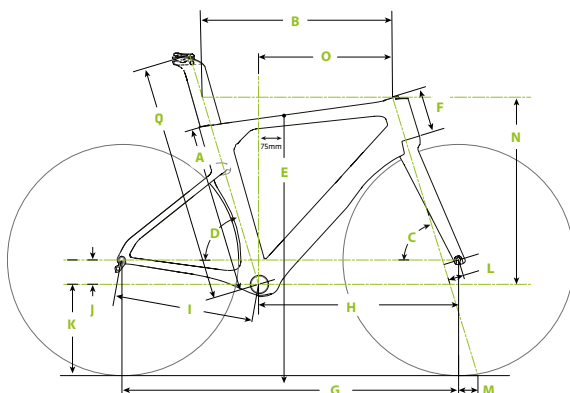

Dimensions = (centimeter/inches)

cm	47	51	54	56	58	60	62
A	38.5	43.3	48.2	53	55.3	57.7	60
B	51.4	52.9	54.4	56	57.6	59.2	60.9
C	71.2°	*	73.0°	*	*	*	*
D	74.5°	74.1°	73.7°	73.3°	72.9°	72.5°	72.1°
E	68	72.3	76.2	79.8	82.1	84.3	86.3
F	8.8	11.4	12.8	14.9	17.2	19.3	21.4
G	97.4	98.9	97.5	98.7	100	101.2	102.4
H	58.2	59.5	58.1	59.3	60.5	61.7	62.9
I	40.5	*	*	*	*	*	*
J	7.9	7.4	7.2	*	6.9	*	*
K	26.1	26.6	26.9	*	27.1	*	*
L	5.5	*	4.5	*	*	*	*
M	5.8	*	5.7	*	*	*	*
N	50.0	52.0	54.0	56.0	58.0	60.0	62.0
O	37.5	38.1	38.6	39.2	39.8	40.3	40.9

Toutes les spécifications sont sujettes à modifications sans avis préalable.

* Indique la même valeur.

Fixation de dérailleur arrière

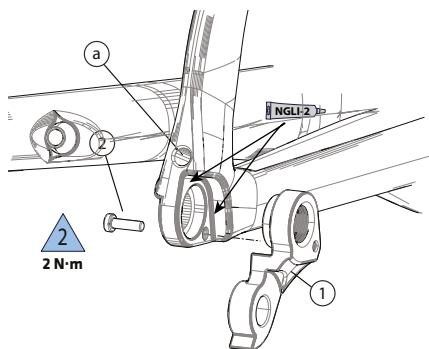

- | | |
|--------------------------------|-------------------------------|
| 1. Patte de dérailleur arrière | a. Orifice de sortie de câble |
| 2. Vis | |

Pour effectuer le remplacement :

Déposez l'axe arrière. Retirez les vis de fixation et déposez la patte de dérailleur. Nettoyez la zone autour du support et vérifiez que le cadre n'est pas fissuré ou endommagé. Si vous découvrez que le cadre est fissuré ou endommagé, faites-le vérifier par votre revendeur Cannondale.

Si le support est en bon état, appliquez une mince couche de graisse pour cycles entre le cadre et le support. Ceci permet de minimiser le bruit de craquement pouvant se produire du fait de très légers déplacements entre le support et la patte lorsque le dérailleur est actionné.

Faites glisser la nouvelle patte sur le support. Appliquez de la Loctite® 242 (ou un frein-filet de force moyenne équivalent) sur le filetage de la vis et serrez-la au couple spécifié.

Fixation de dérailleur avant

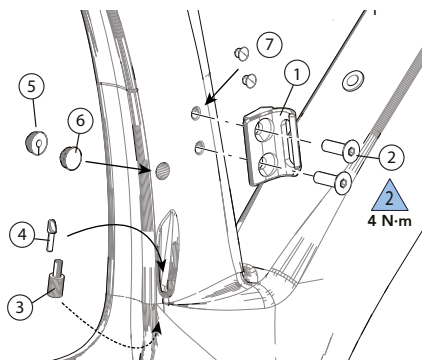

- | | |
|--|-------------------------------|
| 1. Support de dérailleur avant | dérailleur avant |
| 2. Vis | 5. Passe-câble |
| 3. Arrêt de gaine de câble du dérailleur avant | 6. Bouchon (dérailleur avant) |
| 4. Bouchon de câble de | 7. Bouchons |

Numéro de série

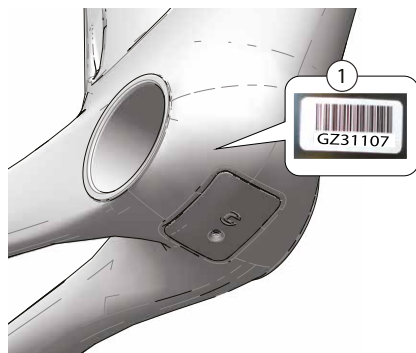

Le numéro de série du vélo est indiqué sur le boîtier de pédalier. C'est un code-barres à 7 caractères (1). Utilisez ce numéro de série pour enregistrer votre vélo.

Pour enregistrer votre vélo, accédez à la section Enregistrement de la garantie sur notre site web : www.cannondale.com

Boîtier de pédalier - BB30A, 73 mm (PressFit)

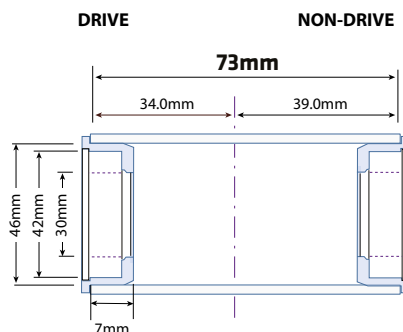
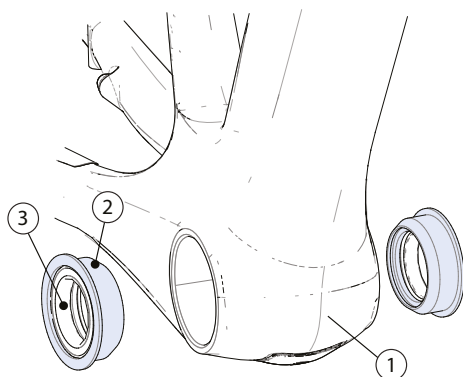

Entretien

De manière générale, l'état des roulements doit être vérifié tous les ans (au minimum), ainsi qu'à chaque opération de montage/démontage ou d'entretien du jeu de pédalier, et en cas d'apparition d'un problème. Pour effectuer l'inspection, une fois le pédalier retiré, faites tourner la bague de roulement intérieure de chacun des deux roulements pour vérifier qu'elle tourne facilement, sans à-coups et sans bruit. La présence d'un jeu excessif, de points durs ou de corrosion indique qu'un roulement est endommagé.

Dépose

Afin d'éviter d'endommager gravement le cadre, il est important de retirer les systèmes de roulements avec une grande précaution et en utilisant les outils indiqués dans les instructions d'entretien du fabricant. Veillez à extraire les roulements (cuvettes ou adaptateurs) en les chassant bien droit hors du boîtier de pédalier ! Ne forcez pas sur les composants pour les extraire du boîtier de pédalier.

Remplacement

Les roulements PressFit 30 ne peuvent pas être séparés des systèmes d'adaptateur ou de cuvette qui sont montés emboutis dans le boîtier de pédalier. Par conséquent, les roulements endommagés doivent être entièrement déposés et remplacés. Avant d'installer un nouveau roulement dans le boîtier de pédalier, nettoyez soigneusement toute la surface intérieure du boîtier de pédalier à l'aide d'un chiffon d'atelier propre et sec.

De plus, vérifiez que les surfaces de contact du roulement et du boîtier de pédalier sont propres et sèches.

N'appliquez pas de graisse sur ces surfaces. Suivez les indications du fabricant pour le montage et l'installation du système de roulement. Utilisez un accessoire de pose de roulement, tel que l'outil ParkTool HHP-2. Voir <http://www.parktool.com/>

Choisissez l'adaptateur de pose approprié pour vous assurer que la force de montage est appliquée uniquement sur la cuvette et pas sur la partie intérieure du roulement. Continuez de pousser jusqu'à ce que les deux flasques de cuvette soient en appui sur le bord du boîtier de pédalier.

REMARQUE

Consultez votre revendeur Cannondale au sujet de la qualité et de la compatibilité des composants de remplacement à utiliser. Assurez-vous que le système PressFit BB30 est prévu pour être utilisé avec un boîtier de pédalier de 46 mm de diamètre intérieur. Vérifiez les dimensions réelles à l'aide d'un micromètre. Ne serrez pas excessivement l'assemblage des cuvettes PF30 ; cela pourrait endommager la structure du cadre. N'utilisez pas de solvant ou de produit chimique pour le nettoyage. Ne retirez pas de matériau du cadre ; ne surfacez pas et ne polissez pas l'intérieur du boîtier de pédalier. Les dommages éventuels causés au cadre par l'utilisation de composants inappropriés, par une opération d'installation et/ou de dépose effectuée de manière incorrecte, ne sont pas couverts par la garantie.

Tige de selle

Entretien

Déposez périodiquement la tige de selle et l'ensemble du collier pour les nettoyer, inspectez les dommages éventuels, et appliquez une nouvelle couche de graisse et de gel carbone.

Dépose

Pour déposer la tige de selle, utilisez une clé hexagonale de 4 mm et tournez la clavette de serrage dans le sens antihoraire pour la desserrer. Lorsque la clavette est desserrée, levez simplement la tige de selle pour la sortir du tube de selle. Puis sortez l'ensemble clavette hors de la douille du cadre.

Installation

Avant d'insérer la tige de selle dans le cadre, utilisez un chiffon d'atelier propre pour essuyer tout résidu de gel carbone à l'intérieur du tube de selle. N'utilisez pas de nettoyants aérosols ni de solvants. Appliquez du gel de friction carbone sur la tige de selle et mettez-en une faible quantité à l'intérieur du tube de selle. Nettoyez l'ensemble clavette et graissez légèrement les pièces. Insérez l'ensemble desserré dans le cadre, puis insérez délicatement la tige de selle dans le cadre. Réglez la hauteur de selle, puis serrez le boulon de fixation au couple spécifié à l'aide d'une clé dynamométrique.

Longueurs limites d'insertion et mise à dimension d'une tige de selle

La profondeur minimale d'insertion de la tige de selle dans le cadre est de 65 mm. Cette longueur est indiquée par une ligne sur la tige de selle. La longueur totale de tige de selle qui peut être insérée dans le cadre varie en fonction de la taille de cadre et doit être vérifiée pour chaque cadre. Les cadres de grande taille peuvent recevoir une longueur de tige de selle plus importante que les cadres de petite taille. Pour vérifier la profondeur, faites glisser avec précaution la tige de selle dans le cadre jusqu'à ce qu'elle arrive en butée ; puis remontez-la de 5 mm.

Veillez à reproduire la coupe à angle droit de la tige de selle en cas de réduction de la longueur. Voir illustration.

REMARQUE

La tige de selle ne doit pas être laissée en butée dans le cadre. Consultez votre revendeur Cannondale pour effectuer la mise à dimension correcte de votre tige de selle. Si la tige de selle doit être coupée, utilisez un guide de coupe et une lame de scie carbone.

Poncez légèrement les bords de coupe de la tige de selle à l'aide d'un papier abrasif fin. Marquez le nouveau repère minimum d'insertion sur la tige de selle.

VEILLEZ À DÉPOSER LA BATTERIE ÉVENTUELLEMENT INSTALLÉE AVANT DE PROCÉDER À LA DÉCOUPE D'UNE TIGE DE SELLE.



AVERTISSEMENT

L'OPÉRATION DE COUPE DE LA TIGE DE SELLE DOIT ÊTRE EFFECTUÉE UNIQUEMENT PAR UN MÉCANICIEN VÉLO PROFESSIONNEL. Une opération de coupe de la tige de selle mal effectuée peut occasionner des dommages et causer un accident.

Réglage

1. Introduisez une clé hexagonale de 4 mm dans l'ouverture en bas du tube de selle, comme indiqué.
2. Desserrez suffisamment la vis de blocage pour déplacer la tige de selle vers le haut ou le bas.
3. Réglez la position de la tige de selle.
4. Serrez la vis de blocage au couple spécifié.

Pour déposer la fixation

1. Desserrez la fixation à l'aide d'une clé hexagonale de 4 mm et retirez la tige de selle en la tirant vers le haut.
2. Retirez l'ensemble de la fixation en la faisant passer par l'ouverture du tube de selle.

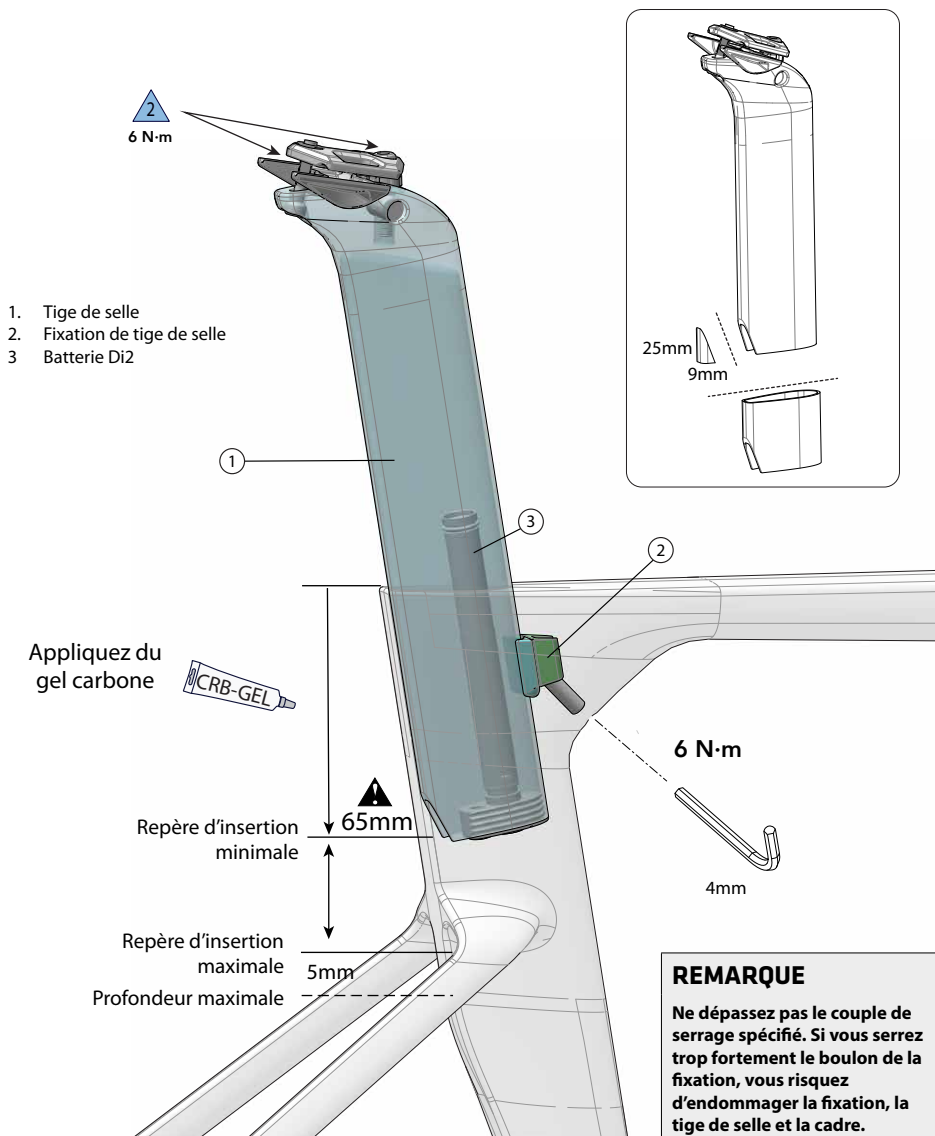

Pour plus d'informations sur les tiges de selle carbone, consultez la section « Soins et entretien des tiges de selle carbone » dans votre Manuel de l'utilisateur Cannondale.

Suggestion d'outils :

Park Tool CSB-1

Ensemble de fixation de la tige de selle

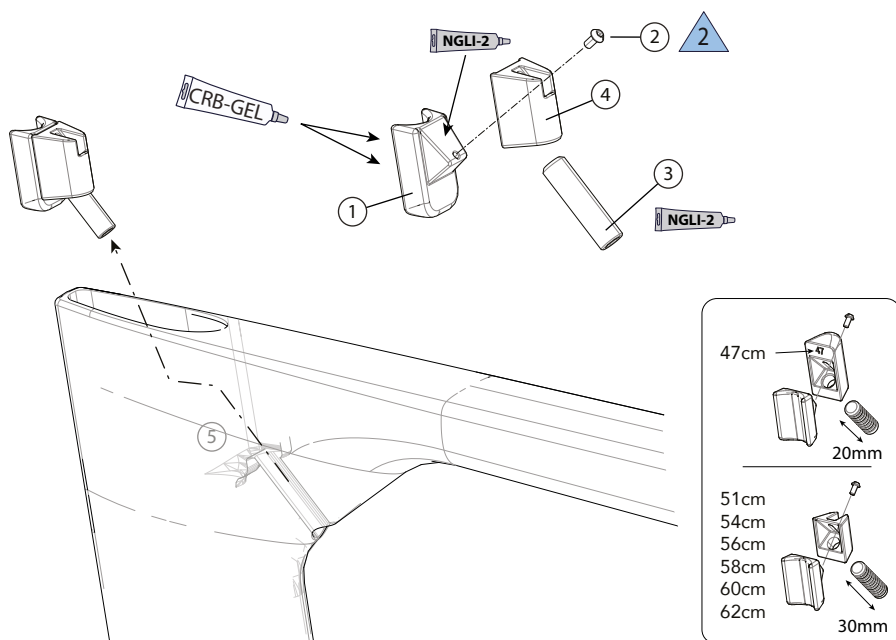

Il est recommandé d'effectuer la procédure suivante périodiquement pour maintenir la fixation de la tige de selle en bon état :

1. Déposez la tige de selle.
2. Retirez la fixation de la cavité du cadre (5).
3. Démontez les pièces de la fixation. Nettoyez les pièces afin d'éliminer toute trace d'ancienne graisse et de gel carbone/pâte de friction.

Pour le nettoyage, utilisez de l'acétone ou de l'alcool isopropylique et un chiffon d'atelier propre. Voir aussi l'AVERTISSEMENT en encart, page suivante.

4. Appliquez une fine couche de graisse uniquement sur la surface de la cale (1), comme indiqué dans l'illustration ci-dessus. N'appliquez pas de graisse sur la surface de la cale qui fait face à la tige de selle. Remontez la cale. Appliquez de la Loctite® 242 sur le filetage de la vis d'arrêt (2). Serrez légèrement la vis d'arrêt, puis dévissez d'un demi-tour, de manière à ce que la cale glisse librement.
5. Appliquez de la graisse sur la vis de la fixation (3) et vissez de 2 à 3 tours dans la cale (4).
6. Nettoyez la cavité du cadre et l'intérieur du tube de selle. Utilisez de l'acétone ou de l'alcool isopropylique. Essuyez avec un chiffon d'atelier sec et propre. Insérez l'ensemble de la fixation dans la cavité du cadre.
7. Réinstallez l'ensemble dans la cavité du cadre.
8. Installez la tige de selle.

Tige de selle - Batterie Shimano Di2

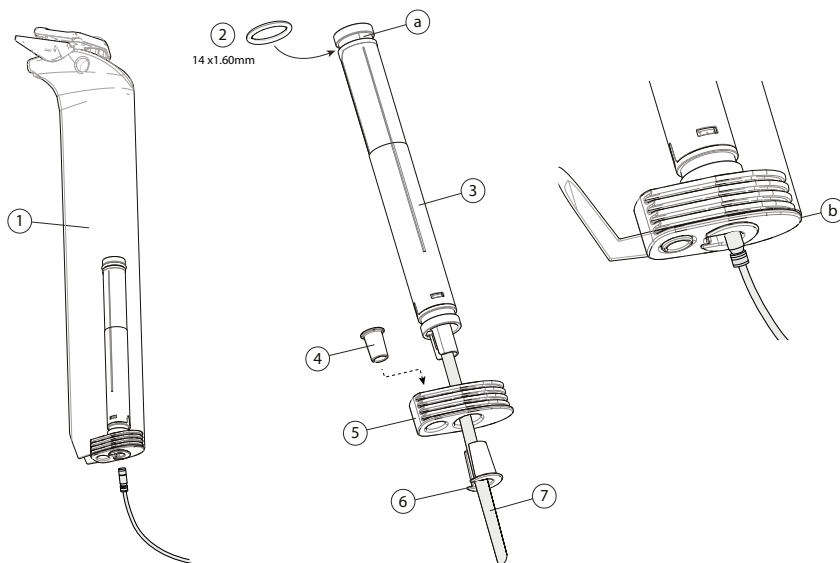

Installation

La batterie Shimano Di2 est fixée dans la partie inférieure de la tige de selle à l'aide d'un bouchon expansible - Référence Cannondale K26149. Le kit comprend les pièces 2, 4, 5 et 6 montrées ci-dessus.

Pour installer la batterie dans la tige de selle :

1. Montez le joint torique (2) dans la rainure de la batterie (a).
2. Faites passer le câble de batterie (7) dans le trou central du passe-câble (5).
3. Raccordez l'extrémité du câble (7) à la batterie (3).
4. Insérez le bouchon de maintien rainuré (6) sur le câble (7) et pressez le bouchon expansible dans le passe-câble (5).
5. Poussez le passe-câble (5) sur la batterie (3).
6. Nettoyez l'intérieur de l'extrémité de la tige de selle (1) à l'aide d'un chiffon d'atelier propre imbibé d'alcool isopropylique.
7. Insérez l'ensemble batterie/bouchon dans l'extrémité de la tige de selle.

N'appliquez pas de graisse ou de lubrifiant sur le bouchon ou à l'intérieur de la tige de selle.

8. L'ajustement doit être serré et la lèvres du bouchon (b) doit être en contact avec la tige de selle sans déformer la surface extérieure de la paroi de la tige de selle. Testez si le montage est correctement effectué en secouant la tige de selle de haut en bas pour simuler les vibrations de la route. Si la fixation est solide, installez la tige de selle. N'oubliez pas d'appliquer du gel de friction carbone sur la tige de selle et de serrer à l'aide d'une clé dynamométrique. Uniquement dans le cas où l'ajustement serait libre, déposez l'ensemble batterie/passe-câble et insérez le bouchon expansible (4) dans le passe-câble depuis le côté opposé, comme indiqué. La tige de selle doit toujours s'insérer dans le cadre avec un ajustement glissant et son montage, son réglage et sa dépose doivent pouvoir se faire sans forcer.

AVERTISSEMENT

- Portez des lunettes et des gants de sécurité pour effectuer toute opération d'entretien ou autre. L'acétone et l'alcool isopropylique sont des liquides inflammables.
- Manipulez ces produits avec précaution. Essuyez immédiatement les éclaboussures et/ou déversements de produits chimiques.

Tube de direction

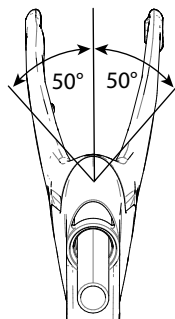
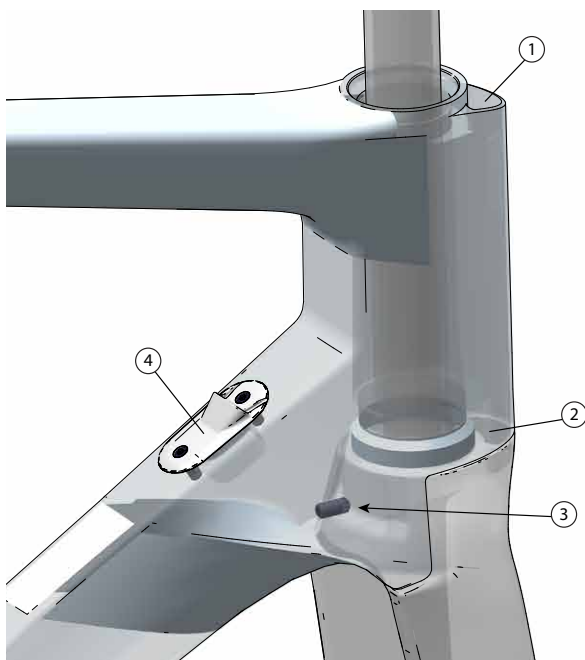

1. Orifice d'entrée des câbles du tube de direction
2. Orifice d'entrée de gaine de frein de la fourche
3. Goupille de limitation de la direction
4. Passage de câbles du tube diagonal

REMARQUE

Afin d'éviter d'endommager les gaines de frein et les câbles Di2, la goupille de limitation de la direction (3) limite le débattement de la direction à 50° vers la gauche et 50° vers la droite. C'est un débattement largement suffisant pour une conduite normale. Cette goupille robuste est fixée de manière permanente au cadre. Une surcharge (causée par une chute, etc.) peut endommager le cadre, la fourche et/ou la goupille et n'est pas couverte par la garantie limitée.

Système de potence KNØT

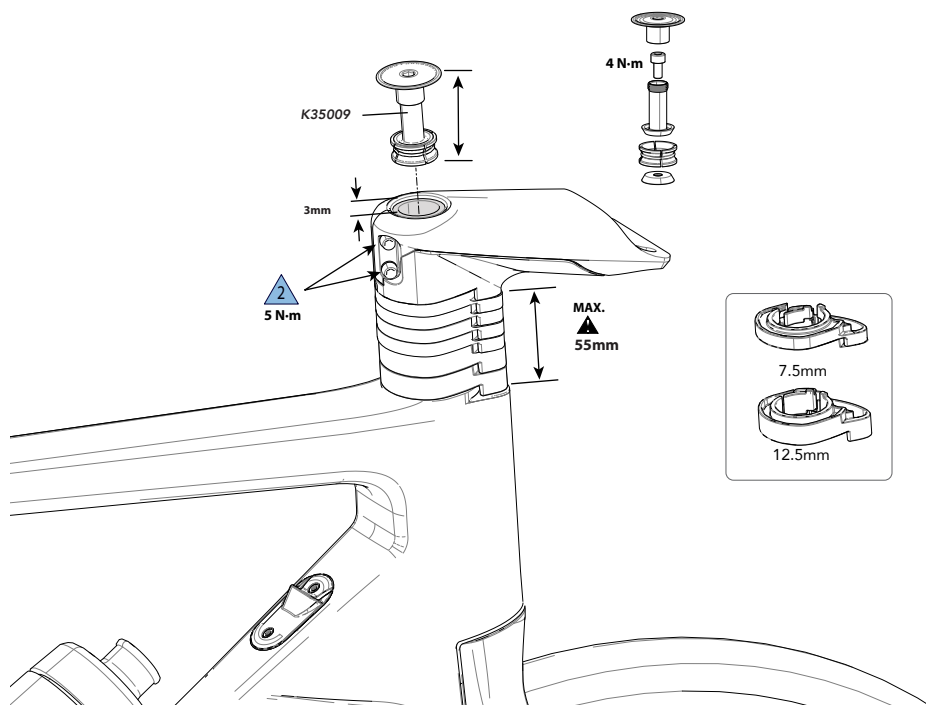

- La potence KNØT est compatible avec le passage interne des câbles.
- Le montage des bagues d'espacement est expliqué dans les pages suivantes.
- La hauteur de la potence peut être ajustée à l'aide d'une combinaison de bagues d'espacement de 12,5 mm et/ou de 7,5 mm.
- La hauteur d'empilage maximale de la potence est de 55 mm. L'exemple ci-dessus utilise 2 bagues de 12,5 mm et 4 bagues de 7,5 mm, pour un empilement total de 55 mm.
- La potence KNØT doit être utilisée exclusivement avec le guidon Cannondale SystemBar.
- Utilisez uniquement le bouchon de compression Cannondale SI **K35009**.

Bagues d'espacement pour potence KNØT

Les bagues d'espacement peuvent être ouvertes en les étirant, ce qui permet de les installer/retirer sans avoir à débrancher les câbles.



Pliez la cale vers l'intérieur pour passer les câbles à travers la première fente, puis passez les câbles à travers la seconde fente.

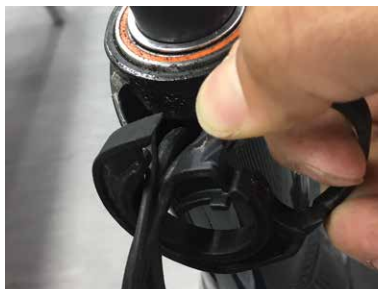

Installez la cale sur le tube de direction.



Les cales et la potence sont dotées d'un dispositif d'interverrouillage pour garantir un alignement correct.



Emboitez les caches ensemble et faites-les glisser sur la potence. La potence et les caches sont dotées d'un dispositif d'interverrouillage.



Fermez le cache droit en premier, puis faites pivoter le cache gauche en place et fermez-le autour de la potence.



Fixez les caches de la potence à l'aide du boulon M3 (1 N.m)



Potence classique

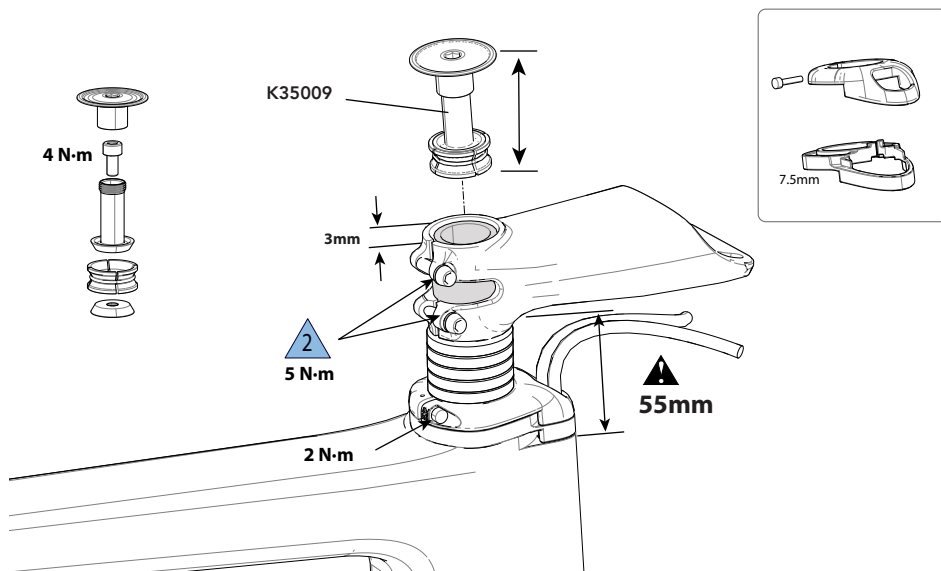

Orifice du tube diagonal

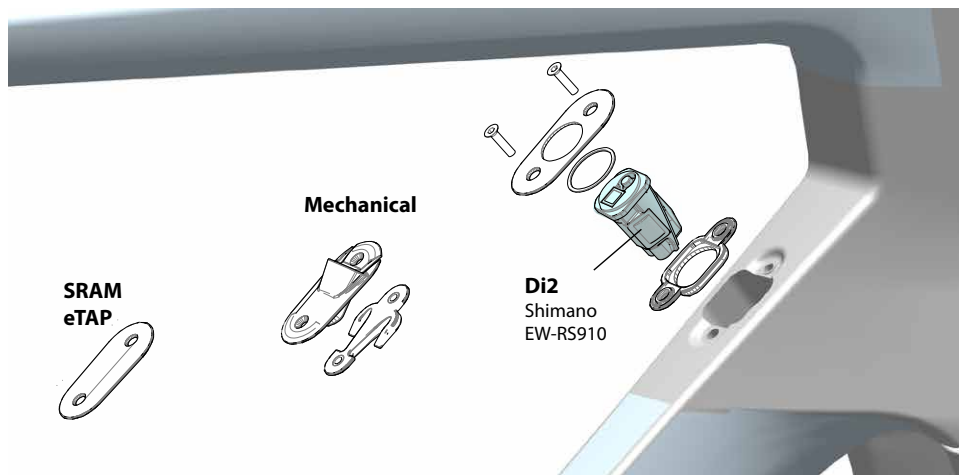

Pièces de rechange - Cadre/Fourche

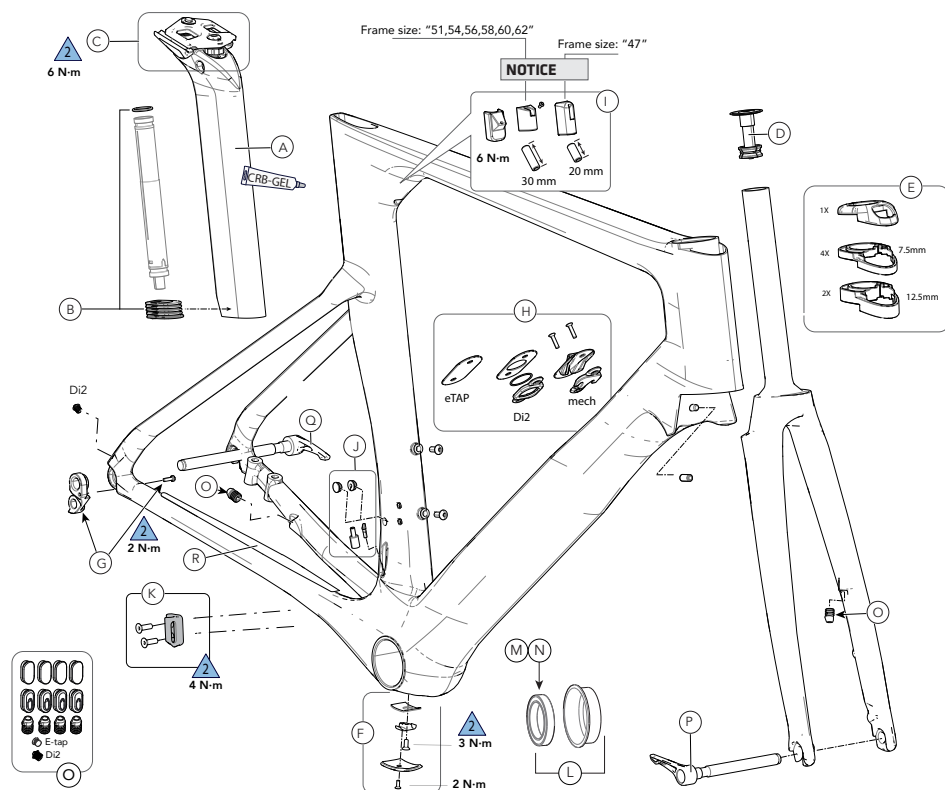

ID	Part Number	Description
A	K26129	KNØT System Seatpost 330mm
B	K26149	SystemSix Di2 Battery Mount
C	K34289	KNØT SystemSix Seatpost Clamp HDWE
-	K35039	Headset 1 1/8 to 1 1/4 with Split Ring
D	K35009	SL Compression Plug With Top Cap
E	K28009	SystemSix Stem Spacer Kit
F	K32019	SystemSix Bottom Bracket CBL Guide
G	K33009	Derailleur Hanger TA ST SS 070
H	K32009	SystemSix Downtube CBL Guide
I	K26139	KNØT System Aero Seat Binder

ID	Part Number	Description
J	K34069	SystemSix Front Derailleur Plugs
K	K33019	SystemSix Front Derailleur Mount
L	KP197/SRM	PF30 Bottom Bracket Cups And Bearings
M	KB6180/	BB30 Bearing x2 Blue
N	K22037	BB30 Bearing x24 Blue
O	K32048	Shift And Brake Grommets
P	K83019	Speed Release Thru Axle 100x12
Q	K83029	Speed Release TA 142x12 165mm
R	K34079	SystemSix Chainstay Protector

Pièces de rechange - Système KNØT

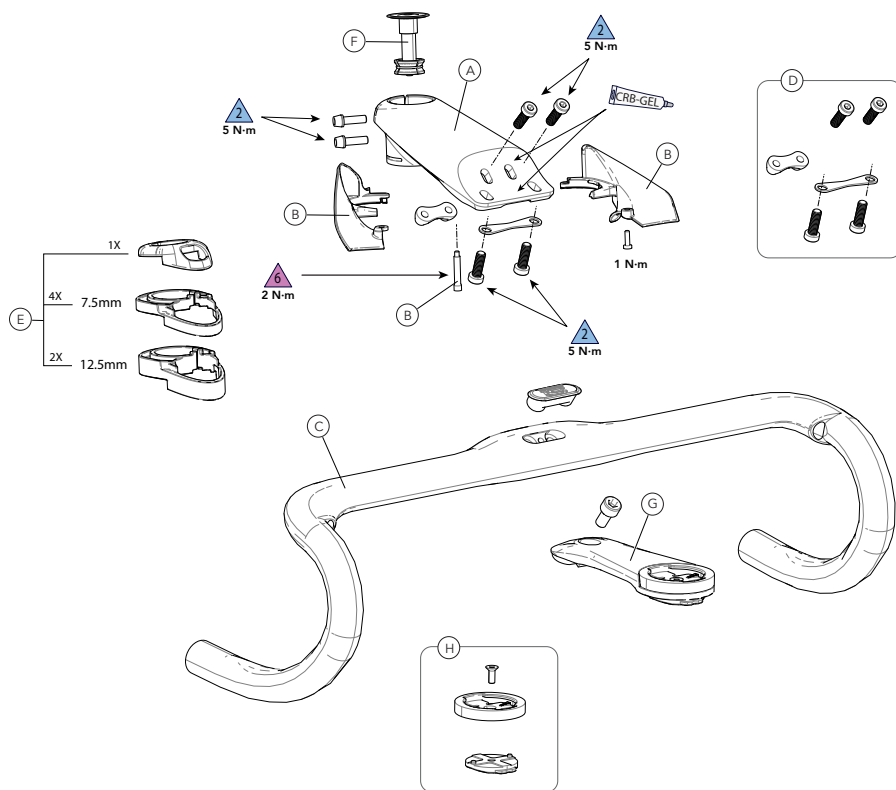

ID	Part Number	Description
A	CP2009U1080	SystemStem BK 80mm
	CP2009U1090	KNØT SystemStem BK 90mm
	CP2009U1010	KNØT SystemStem BK 100mm
	CP2009U1011	KNØT SystemStem BK 110mm
	CP2009U1012	KNØT SystemStem BK 120mm
	B	CP2019U1080
CP2019U1090		KNØT SystemStem Cover BK 90mm
CP2019U1010		KNØT SystemStem Cover BK 100mm
CP2019U1011		KNØT SystemStem Cover BK 110mm
CP2019U1012		KNØT SystemStem Cover BK 120mm

ID	Part Number	Description
C	CP2129U1038	KNØT SystemBar BK 380mm
	CP2129U1040	KNØT SystemBar BK 400mm
	CP21219U1042	KNØT SystemBar BK 420mm
	CP2129U1044	KNØT SystemBar BK 440mm
D	K28018	SystemBar Mounting Hardware
E	K28009	SystemSix Stem Spacer Kit
F	K35009	SL Compression Plug With Top Cap
G	K12018	SystemBar Computer and Light Mount
H	K12008	SystemBar Comp and Light Insert

WWW.CANNONDALE.COM

© 2018 Cycling Sports Group

SystemSix - Supplément au manuel de l'utilisateur

134921 Rev. 2

CANNONDALE USA

Cycling Sports Group, Inc.
1 Cannondale Way,
Wilton CT, 06897, USA
1-800-726-BIKE (2453)
www.cannondale.com

CANNONDALE EUROPE

Cycling Sports Group Europe, B.V.
Hanzepoort 27, 7575 DB, Oldenzaal
www.cannondale.com/europe/contact

CANNONDALE UK

Cycling Sports Group
Vantage Way, The Fulcrum,
Poole, Dorset, BH12 4NU
+44 (0)1202732288
sales@cyclingsportsgroup.co.uk



CYCLING SPORTS GROUP